

会 報

第147号
(2001年4月)



関西ハーモニカ連盟

KANSAI Harmonica Association

関西ハーモニカ連盟

会報 第147号(2001年4月号)

発行部数 350 毎年4, 7, 10, 1月に発行(送付はそれぞれ前月中下旬)

関西ハーモニカ連盟 組織 2001/1月末日現在

理事長 仲村 眞 〒545-0005 大阪市阿倍野区三明町2-6-10
☎06 6624-5606 FAXも同じ

副理事長兼事務局長
田中 祥雄 〒610-1127 京都市西京区大原野上里鳥見町14-20
☎075 331-1033 FAXも同じ

副理事長兼編集局長
吉村 則次 〒591-8008 堺市東浅香山町3-104-5-201
☎0722 51-9398 FAXも同じ

事業部長 飛田 保雄 〒611-0031 宇治市広野町寺山17番地の79
☎0774 41-6568 FAX 0774 43-3789

研修部長 白鳥 達夫 〒577-0842 東大阪市大蓮東2-9-12
☎06 6728-7951

組織部長 大石 喜一郎 〒567-0074 茨木市新郡山2-31-35
☎0726 41-2087 FAXも同じ

会計部長 後藤 貞男 〒596-0005 岸和田市春木旭町36-17
☎0724 41-0552 FAXも同じ

会計監査 織田 太郎

常任顧問 酒井涼爾、吉森正隆、平口謙二、板村忠重

特別顧問 森本恵夫、齋藤壽孝、徳永延生、和谷泰扶

部長・局長を除く常任理事(五十音順)

新井善久、今井康郎、入江章次、岡村貞彦、楠 陽児、筒井松太郎

寺村安雄、村上浩一、村田 潤、吉見 治、吉見 忠

理事(五十音順)

青木聰、新井尚子、姉川敏彦、井上純一、梅田恒弘、金川一、神戸栄一郎

木谷悦子、久保田隆、小林由美子、田代敏胤、谷口昌子、出村佳津男

中川敬一、中西康四郎、榑崎義男、西田幸司、西本豪介、畑婦美子、梁木 進

吹上晴彦、藤本勇、保理江元子、松川義明、水井一雄、宮本一男、村上博昭

もり・けん、山村信彦、渡辺 昇、和谷篤樹

入会のご案内 組織部長

入会費1000円、年会費(1-12月)個人会員5000円、地域外個人会員5000円、
賛助会員(業者)10000円

ハーモニカが好きなかたなら、吹くかた吹かないかた、上手なかた下手なかた、
上手になりたいかた、ニュースだけほしいかた、どなたでも入会できます。関西
地区以外のかたは「地域外個人会員」となります。入会金と年会費をお近くの郵
便局から次の指定振替口座に振り込みください。振込払込票の通信欄に「入会申
込」と記入してください。会員名簿(氏名、住所、電話番号)は公表いたします。

郵便振替口座 00950-6-115527 加入者名 関西ハーモニカ連盟

9月までに途中入会の方には、当年度(4月号以降)のバックナンバーをお送
りします。10月以降入会のかたは、特に申し出がない場合は、翌年度入会の取り
扱いとなります。

本誌では、特別顧問を除く会員の敬称を省略しております。ご了承ください。

関西ハーモニカ連盟 会報 2001/4月号 目次

表紙 今、大人気のアザレア・クワルテット 写真は権利所有者の承諾を得て使用		
裏表紙 ハーモニカ	編集局	
ハーモニカ・カレンダー(行事の実績と今後の予定)	編集局	3
2001年度定期総会決議報告 2001年度事業計画等	事務局長、事業部長	6
2000年度決算及び2001年度予算	会計部長	7
新年のごあいさつ及び最近の私の演奏予定	特別顧問 和谷 泰扶	7
和谷泰扶氏が5/27京都フィルと	編集局	10
今年度会報発行予定	編集局長	11
4~6月研修会のお知らせ	研修部	12
写真ニュース=総会、南大阪H祭り、会員の活動、テレビ等々=	編集局	13
今大活躍のアザレア・クワルテット	編集局	21
とっておきの話[20] 期待して、そしてガッカリ、趣味悠々	特別顧問 森本恵夫	27
ハーモニカが上達する為の大切なこと(Ⅳ)	池田 輝樹	29
小中学校音楽の教科書から(鑑賞教材を主に)	筒井松太郎	31
会員及び各団体の活躍		
譜面を使わないハーモニカ教室(もり・けんの教室)	編集局	8
54名もが演奏した徳永延生H教室発表会及びライブ	吉村 則次	9
盛大だった秋のピクニックコン、11/12堺市ハーベストの丘	M i O H A S	23
春のピクニックコンサート開催、4/15堺市ハーベストの丘	M i O H A S	24
宇佐美ハーモニカファミリー合同研修発表会	村上 博昭	25
関西ハーモニカ連盟、DTM同好会報告	大石 喜一郎	26
ハーモニクス大阪に村田潤が参加、金川一がリーダーに	村上 博昭	26
「熟年音楽力! 楽々愛らんど、楽しいハーモニカ」の模範演奏MD販売(30)		
及びこんなの今までなかった、ハーモニカ重奏曲MD販売(36)	吉村 則次	
寺村安雄、「大阪の恩人、岩本栄之助、考説」を発刊	編集局	30
神戸文化センターアンサンブル及び尼崎エコーズの活動	村上 浩一	34
巨匠シグモンド・グローブン氏からCDが届いた	姉川 敏彦	35
固定D方式のハーブ	吉村 則次	37
第29回みんなのハーモニカコンサートを終えて	大石 喜一郎	40
複音H分散和音奏法の習得方法とメンテナンスの講習会	泉北、泉北御池HC	48
クロマチック初心者生徒募集	吉村 則次	50
最近の当連盟の会員の基礎調査表の分析結果	組織部長	39
ハーモニカにはPAの知識が必要だ=その1=	吉村 則次	41
会員異動のお知らせ	組織部	45
旅は-まだ-終わらない	入江 章次	46
新しいハーモニカCD(47)、ハーモニカCD販売(36)	吉村 則次	
アジア太平洋Hフェスティバルのプレ・イベント、H厚木2001	編集局	48
レターボックス==会員等からのお便り==	編集局	49
スライドには水がいい(アメリカH連盟会報から転載)	編集局	49
NHK教育テレビ「もう一度吹いてみようハーモニカ」に大きな反響	編集局	49
直筆の楽譜を	編集局	50
クロマチック・ハーモニカ修理いたします	吉村 則次	50
売名行為、自画自賛、我田引水、大いにやりましょう(編集後記)	編集局長	50
同封物		
4/23関西Hポップス友の会主催「第30回みんなのハーモニカコンサート」チラシ		
5/13日本H芸術協会関西支部連合会主催ハーモニカコンサートのチラシ		
5/27日曜日 京都フィル定期公演(特別顧問和谷泰扶氏出演)のチラシ		
8/3~4 アジア太平洋大会2002のプレイベント厚木2001のチラシ		

==ハーモニカカレンダー==

スペースをセーブするため、ハーモニカをHと表示しています。
当連盟会員の敬称は、省略しております。

編 集 局

- 11/11 土 宇治Hカルテット、京田辺市大住桃園小学校、ふるさと桃園体験学習2000
で演奏(写真参照)
- 11/15 水 姉川敏彦、甲賀郡水口町、水口保育園PTA対象に話と演奏
- 11/17 金 庄内Hアンサンブル、庄内公民館祭りに出演
- 11/18 土 姉川敏彦、彦根市旭森小学校で演奏
- 11/19 日 洛水H同好会 京都市醍醐パセオダイゴロー2階ふれあいステージ
- 11/19 日 もり・けん 童謡コンサート 岸和田市箕土路青少年会館みづくり学級
- 11/20 月 研修会、五線紙から数字譜への直し方、短調 講師 白鳥達夫
- 11/23 祭 新井善久、あらいなおこ、京都清水寺の檜舞台で演奏、写真参照
- 11/26 日 MiOHAS主催、南大阪H祭り、堺市総合福祉会館 別記事及び写真参照
- 11/26 日 特別顧問森本恵夫氏、神戸市国際会館大ホール ゲスト出演
- 11/26 日 もり・けん 東大阪市立英田南小学校PTA総会にて演奏
- 11/30 木 もり・けん コンサート 橋本市立隅田小学校
- 11/30 木 アザレア・カルテット NHK-BS2「素晴らしき音楽仲間＝やすらぎの音楽を
求めて」に9分出演、「リベルタンゴ」と「剣の舞」を演奏、さらに楽器の説明を行っ
た。写真参照 今回の表紙の写真もアザレア・カルテットです。
- 12/3 日 淡海Hクラブ、大津市マナビー・コンサートに出演
- 12/3 日 もり・けん 朝日カルチャー中之島サロンコンサート
- 12/4 月 研修会、複音Hのメンテナンスと修理。講師 村上浩一 参加者11名
- 12/6 水 NHK教育TV「趣味悠々」で「もう一度吹いてみようハーモニカ」放映
1月末まで8回に互って行われた。講師は東京の村尾光恵氏。生徒は、渡辺徹ほか。
ゲストには、松田幸一、アザレア・カルテット、岩崎重昭、和谷泰扶等が出演された。
写真参照
- 12/6 水 もり・けん 泉佐野市立生涯学習センターにて講演と演奏
「次世代に残したい童謡、抒情歌」
- 12/9 土 第15回尼崎Hエコーズ主催、たのしいH発表会 尼崎市立大庄公民館
34人(組)が演奏した。
- 12/9 土 もり・けん 東京有楽町マリオンにて 総理府主催「障害者の日記念
コンサート」で歌手たつの素子氏と共演、ピアノ安達元彦氏
- 12/9 土 宇佐美Hファミリー合同研修発表会 別記事及び写真参照
- 12/11 月 定期総会開催のための常任理事会開催、議題の審議
- 12/14 木 関西Hポップス友の会主催、みんなのHコンサート 府立文化情報センター
- 12/16 土 エコーズ・クリスマスコンサート 東灘区民センター
- 12/16 土 洛水H同好会 クリスマスコンサート 信楽教育キャンプ場ホール
- 12/17 日 三田フラワータウン クリスマス発表会 三田市立フラワー市民センター
- 12/17 日 NHK教育TV N響アワー 7月に東京で開催されたものの録画
コーキー・シーゲル(アメリカのブルースハープ奏者)出演 写真参照
ウィリアム・ルッツ「ブルース・コンチェルト」から「ストリート・ミュージック」を演奏
- 12/18 月 もり・けん クリスマスタそがれコンサート和泉市コミュニティセンター
- 12/19 火 NHK総合テレビ スタジオライブ ハーモニカ 人気のあった番組の
再放送ということで、11/9放送のアザレア・カルテットであった。写真参照
- 12/22 金 伊丹ラスタハーモニカ教室発表会 伊丹ラスタ会議室
- 12/22 金 もり・けん 芦屋愛唱の会コンサートにて演奏

- 12/22 金 もり・けん NESSO WITHクリスマスコンサート 曾根崎警察地下
ハーモニカに加え、ピアノ、コーラス、演歌を含む
- 12/23 土 尼崎総合文化センタークリスマス発表会 尼崎総合文化センター
- 12/24 日 和谷泰扶 春ふたたび「(作曲家)十河陽一個展」に出演
ハーモニカとピアノのための「流れる水のほとりて」とハーモニカとハーブのための
「たまゆら」を演奏された。京都嵐山の青山音楽記念館(バロックザール)
- 12/25 月 インターネット・ラジオにて
DJとハーモニカ「もり・けんの童謡ラヂオ」(毎週)開始
- 1/4 木 NHK-BS 八木のぶお(クロマチック)、石川さゆりと「風の盆恋歌」を演奏
写真参照
- 1/7 日 徳永H教室発表会及び徳永延生ライブ大正区文化交流プラザ「アゼリア大正」
ゲストは、ケーナの石田浩正氏及び当連盟特別顧問の森本恵夫氏
教室の発表会の出演数は54、うち当連盟の会員13名(当連盟全会員数の約5%)が、
ピアノ、ベース、ドラムスの伴奏で演奏した。別ページの記事と写真参照
- 1/8 祭 当連盟定期総会 北京料理 徐園にて
特別顧問森本恵夫氏も含め50名出席 別ページの決議通知及び写真参照
- 1/13 土 姉川敏彦 大阪市立真野幼稚園PTA対象に講演と演奏
- 1/17 水 特別顧問和谷泰扶氏、NHK-TV「もう一度吹いてみようハーモニカ」に
ゲスト出演、ピアソラの「オブリビオン」を演奏された。
- 1/19 金~20 土 H振興会主催 研修会 大阪厚生年金会館、鳳凰の間等
当連盟の会員も含め約70名が参加され、次のコースに別れて受講した。写真参照
指導者コース(アンサンブル指導) 鶴田亘弘氏、白鳥達夫氏
(調律とメンテナンス) 神谷嘉孝氏
演奏コース(カラオケ演奏を楽しむ) 齋藤壽孝氏、村尾光恵氏
基調講演、我がハーモニカ人生 森本恵夫氏
全体研修講演 ハーモニカの健康法と音楽療法 飯尾 恭一氏
- 1/20 土 特別顧問徳永延生氏、木谷悦子氏、伴奏多田恵美子氏(ピアノ)
サンスクエア堺、堺市男女共同参画推進課主催「暹洋子の講演と演奏会」にて演奏
- 1/21 日 木谷悦子Hコンサート、ゲスト徳永延生、吹田さんくすホール
- 1/21 日 もり・けん モンゴルの話とコンサート 堺市創造空間BOX1-6
- 1/25 木 淡海日クラブ 大津生協ふれあいコンサートで招待演奏
- 1/28 日 新響楽器岡本センター/エコーズ・グリーン六甲 本山アーバンライフ新年会
- 2/2 金 西田幸司/敏子 地域住民対象 ハーモニカを聞く会
- 2/15 木 吉村則次、堺市新宝珠幼稚園ひなまつり音楽会(堺市民会館大ホール)で
「愛のあいさつ」「日本の四季」「リベルタンゴ」「宵待草」を演奏 ピアノ中辻直美
- 2/19 月 H祭り開催のための部局長会議
- 2/23 金 姉川敏彦 大阪市立仰木の里東幼稚園で園児とPTA対象に演奏会
- 2/24 土 吉村則次、堺市健康づくり推進市民会議主催「健康日本21を考える」講演
会(黒沢年男等講演)で20分間演奏、ピアノ中辻直美 堺市総合福祉会館ホール
- 2/24 土 姉川敏彦、彦根市公民館大会で講演と演奏「人生、ハーモニカを友として」
- 2/24 土 伊丹ラスト生涯学習フェスティバルで、伊丹ラストHサークル出演
- 2/25 日 もり・けん 和泉市平和コンサート ぞう列車がやってきた 和泉市民会館
- 2/25 日 尼崎市総合文化センターHサークル出演、同センター友の会発表会
- 2/25 日 吉村則次、三重県阿山郡大山田村の涼泉寺本堂で演奏会
- 3/4 日 三田フラワータウンHサークル、三田フラワーセンター祭り
- 3/10 土 13:00 大阪・クロモニー主催Hコンサート 大阪市 旭区民ホール2F小
- 3/11 日 吉村則次、堺市中百舌鳥校区「独居老人のふれあいの集い」で演奏
- 3/31 土 11am 1pm 3pm 梁木進、吉村則次等有志、堺市ハーベストの丘で演奏
- 4/2 月 6:30pm 研修会 複音Hの特長を生かした演奏のコツ、白鳥達夫

- 4/5 木～7 土 トゥーツ・シールマンス公演 ブルーノート大阪 8000円
- 4/15 日 12:00 MiOHAS南大阪Hソシアティ主催ビクニック・コンサート
堺市ハーベストの丘 参加者募集中 詳細は別ページのとおり。
- 4/23 月 18:20 「みんなのHコンサート」府立文化情報センターさいかくホール
同封の案内参照、問、0726-41-2087 大石喜一郎
- 4/28 土 13:00 日本H芸術協会総会、東京銀座「ヤマハ・ホール」 17:00コンサート
- 4/29 日 10:30 全日本H連盟「Hフォーラム'01」東京、御茶ノ水「ホテル聚楽」
- 4/29 日 1:30 複音H分散和音奏法、メンテナンスと修理の講習会 堺市梅文化会館
主催 泉北HC 泉北御池HC 講師 寺村安雄 別ページの案内参照
- 5/3 祭 11am 1pm 3pm 梁木進、吉村則次等有志、堺市ハーベストの丘で演奏
- 5/7 月 研修会 6:30pm クロマチックHの特長を生かした演奏のコツ、吉村則次
- 5/13 日 日本H芸術協会関西支部連合会主催コンサート 同封チラシ参照
京都こども文化会館エンゼルハウス 問、0724-41-0552 後藤貞男
- 5/18 金 会報7月号原稿締め切り
- 5/20 日 大東市立公民館まつり、吉村則次ソロ・ギター伴奏笹山恵司及び吉村指導の
公民館のHバンドが出演
- 5/21 月 西田幸司 三田市高齢者大学Hクラブ 開講
- 5/27 日 13:30 和谷泰扶、京都コンサート小ホール 京都フィル第120回定期公演～
～和谷泰扶さんを迎えて～、大人3000円、3/1発売 問、075-212-8275 京都フィル
「トレド」「オブリビオン」「日本の四季」等。別記事と同封のチラシをご覧ください。
- 6/3 日 F I H、Hコンテスト 東京、全電通ホール(募集2/1~4/15)
- 6/3 日 ペレーネカレッジHサークル、いずみや・カナート西神戸店広場ステージ
- 6/4 月 6:30pm 研修会 Hアンサンブルの編成とメンバーの個性を・・・白鳥達夫
- 6/17 日 徳永H教室発表会及び徳永ライブ 大正区 大正アゼリアにて
- 6/17 日 吉村則次 堺市西区域音楽祭で演奏(軽音楽バンドと共に)堺市ウエスティ
- 6/18 月 会報7月号発行 H祭り出演者募集開始
- 6/30 土 姉川敏彦 滋賀県立長浜養護学校でHとピアノジョイントコンサート
- 7/28 土～31 火 エコーズグリーン六甲 九州合宿ツアー
- 8/3 金～4 土 アジア太平洋H大会プレ・イベント 厚木市文化会館
コンサート、ワークショップ等、詳細は別ページ及び同封チラシのとおり
- 8/17 金 会報10月号原稿締め切り
- 8/19 日 エコーズ・グリーン・六甲 発表会 神戸市六甲アイランド オルビスホール
問、078-453-6478 西田
- 9/17 月 会報10月号発行 H祭りプログラム発送
- 10/7 日 第12回関西H祭り 兵庫県民会館 7月号で募集開始
- 10/14 日 第2回エコーズ神戸西地区コンサート
- 10/24 (水)～28 (日) ワールド・H・フェスティバル、
ドイツ、トロシゲン
- 10/27 土 第2回芦屋上宮川Hサークルコンサート、上宮川文化センターホール
- 10/27 土 6pm 第7回浜松Hフェスティバル アクトシティ中ホール
- 11/9 金 会報2002/1月号原稿締め切り
- 11/12 月 13:20 関西ハーモニカポップス合奏団 定期演奏会
吹田市メイシアター中ホール
- 12/10 月 会報2002/1月号発行 総会招集、年会費請求
- 12/16 日 第3回エコーズ・グリーン六甲 クリスマス発表会 東灘区民センター
- 12/22 土 尼崎市総合文化センタークリスマスコンサート

2002年(平成14年)

- 2002/7/30 火曜日～8/4 日曜日 6日間 第4回アジア太平洋Hフェスティバル
神奈川県厚木市

平成13年度定期総会報告

事務局 長

平成13年1月8日午後3時より大阪市西区の“徐園”にて開催されました。

仲村理事長より挨拶のあと、次の事が決まりました。

平成12年度の事業報告として

事務局長より、

常任理事会の開催 連盟の運営などの協議で3回、

西日本ハーモニカコンテスト実行委員会3回、

ハーモニカ祭りの開催実行委員会ハモ祭り打ち合わせに5回開催しました。

(役員)理事の推薦(今年度は役員の変更期ではありませんが)次の方が理事に推薦され承認されました。(任期は来年まで1年間)

新理事 梁木 進 もり・けん (役員名は表紙裏に掲載)

組織部長より、会員移動の報告

平成12年度の新規加入者36名 退会者12名 年度末会員数250名

事業部長より、事業報告

平成12年3月24日伊丹市及び伊丹クラフト協会主催、関西ハーモニカ連盟共催により、伊丹アイフォニックホールでコンサートを開催した。

平成12年7月23日第3回西日本ハーモニカコンテストを宇治市生涯学習センターにて開催、複音ソロ、クロマチックソロ、アンサンブル等合計32組が参加して、それぞれの成果を競いあった。(2000年10月 結果は会報掲載)

平成12年10月8日堺市サンスクエアにて、第11回関西ハーモニカ祭りを開催し、ソロ53名とアンサンブル23組が熱演しました。

研修部長より、「教室でのハーモニカの指導の仕方」等、研修会を8回開催しました。

編集局長より、会報の発行について、年4回発行等報告がありました。(発行部数330部)

平成12年度決算報告書と平成13年度予算案は会計部長より説明があり、いずれも承認されました(別記に掲載)

平成13年度事業計画は下記事業部長の報告とおり、また研修部長より研修会を今年は3~4回開催の予定です。

~~~~~○~~~~~○~~~~~○~~~~~○~~~~~○~~~~~○~~~~~○~~~~~

## 平成13年度事業計画

### 事業部長

(1) 第12回ハーモニカ祭り 10月7日(日) 兵庫県民会館で開催

会場はJR元町の近くにあり、参加の皆さんにとって集まりやすい場所と言えます。

ハーモニカ祭りも回を重ねる毎に、出演者が増え、開演時間も9時間を超える盛況でした。今回も更に多くのハーモニカ仲間の参加を期待しています。

(2) 交歓会の実現を目指しています。

中国、四国、中部、北陸の各地域でもハーモニカ活動が盛んになっています。

これらの地域のハーモニカ仲間と交流して、親睦を深めようとの意見が盛り上がって来ます。そこで、準備が出来ましたら、皆さんにお知らせし、参加者を募り、実現させたいと考えています。予定では1泊2日ぐらいとしています。

(3) 各種のハーモニカの集まりに後援、協力して行きます。

今全国的にハーモニカ活動が広がっています。その現れの一つに、野外のステージを設営しコンサートをしたりしているところがあります。これらのグループの活動に対しても、当連盟として適当な支援、協力をし、ハーモニカの世界の発展に寄与して行きたいと考えています。これらの動きのニュース等、積極的に役員にご連絡ください。

(4) ハーモニカ工場の見学

先般、浜松市にある鈴木楽器のハーモニカ工場の見学を行い、成果を収めました。

今年は、トロンボ楽器としていますが、工場が海を渡った中国の天津市にあります。

これも、計画が出来ましたら皆さんにお知らせしたいと思います。

ただし、参加者が少ないと、とりやめになる場合もありますので、ご承知おください。

自平成12年1月1日 至12月31日

| 内訳               | 予算額              | 決算額              | 差引増減          |
|------------------|------------------|------------------|---------------|
| 前年度より繰越額         | 533,844          | 533,844          |               |
| <b>(収入の部)</b>    |                  |                  |               |
| 会費収入 243名+3社+2名  | 1,250,000        | 1,255,000        | 5,000         |
| 入会金 36名          | 25,000           | 36,000           | 11,000        |
| 受取利息             | 2,000            | 1,002            | -998          |
| 雑収入              |                  | 9,000            | 9,000         |
| <b>合 計</b>       | <b>1,810,844</b> | <b>1,834,846</b> | <b>24,002</b> |
| <b>(支出の部)</b>    |                  |                  |               |
| 機関誌制作費           | 880,000          | 885,135          | -5,135        |
| 事務費              |                  |                  |               |
| 総会費用             | 25,000           | 21,525           | 3,475         |
| 理事会費用            | 310,000          | 278,439          | 31,561        |
| 事務局費用            | 26,000           | 23,134           | 2,866         |
| 交際費<br>(慶弔金等)    | 75,000           | 75,748           | -748          |
| <b>合 計</b>       | <b>1,316,000</b> | <b>1,283,981</b> | <b>32,019</b> |
| <b>差引金額(繰越金)</b> | <b>494,844</b>   | <b>550,865</b>   | <b>56,021</b> |

| 費用内訳         | 予算             | 金額             |
|--------------|----------------|----------------|
| 機関誌費用        |                |                |
| 会報印刷代        | 620,000        | 601,380        |
| 発送費用         | 230,000        | 234,660        |
| 通信費及び事務費用ほか  | 30,000         | 49,095         |
| <b>小計</b>    | <b>880,000</b> | <b>885,135</b> |
| 総会費用         |                |                |
| 返信ハガキ代       | 15,000         | 12,500         |
| 印刷コピー代       | 10,000         | 9,025          |
| <b>小計</b>    | <b>25,000</b>  | <b>21,525</b>  |
| 理事会費用        |                |                |
| 運営及び事務費用     | 30,000         | 50,459         |
| 通信費(切手、はがき代) | 70,000         | 45,980         |
| 活動費          | 84,000         | 84,000         |
| 常任理事行動費      | 126,000        | 98,000         |
| <b>小計</b>    | <b>310,000</b> | <b>278,439</b> |
| 事務局費用        |                |                |
| 通信費(切手及び電話代) | 16,000         | 8,170          |
| 文房具その他事務費    | 10,000         | 14,964         |
| <b>小計</b>    | <b>26,000</b>  | <b>23,134</b>  |
| 交際費(慶弔金等)    | 75,000         | 75,748         |

## Frohe Weihnachten und ein gutes neues Jahr! 2000/2001

素敵なクリスマスと幸多い新年をお祈りいたします。  
今年も大変お世話になりました。2月中旬より妻子は日本に帰国することとなり、私の一時帰国も今まで以上に増えそうです。21世紀も何卒よろしくお願いいたします。

演奏会のお知らせ

- 12/21 神奈川・海老名市 12/24 京都バロックサール  
1/28 愛知・御津町 3/10 山形・川西町、5/27 京都・コンサートホール  
10月末にはTrossingenでフェスティバルです。



平成13年度 一般会計 予算案 関西ハーモニカ連盟

(自 平成13年1月1日 至 平成13年12月31日) 会計部長

2001/1/4

単位:円 後藤貞男

| 内 訳          | 予算額       | 前年度実績     |
|--------------|-----------|-----------|
| 前年度より 繰越額    | 550,865   | 533,844   |
| (収入の部)       |           |           |
| 会費収入 254名+3社 | 1,300,000 | 1,255,000 |
| 入会金 25名      | 25,000    | 36,000    |
| 受取利子         | 2,000     | 1,002     |
| 雑収入          |           | 9,000     |
| 合 計          | 1,877,865 | 1,834,846 |
| (支出の部)       |           |           |
| 機関誌制作費       | 910,000   | 885,610   |
| 事務費          |           |           |
| 総会費用         | 25,000    | 23,150    |
| 理事会費用        | 310,000   | 290,419   |
| 事務局費用        | 26,000    | 25,624    |
| 交際費(慶弔金等)    | 30,000    | 76,025    |
| 合 計          | 1,301,000 | 1,300,828 |
| 差引金額         | 576,865   | 534,018   |

| 費用内訳         | 金額      | 合計      |
|--------------|---------|---------|
| 機関誌費用        |         |         |
| 会報印刷代 4回発行   | 620,000 |         |
| 発送費用         | 250,000 |         |
| 通信費及び事務費用他   | 40,000  | 910,000 |
| 総会費用(事務局)    |         |         |
| 返信切手はがき代     | 15,000  |         |
| 印刷コピー代       | 10,000  | 25,000  |
| 理事会費用        |         |         |
| 運営及び事務費用     | 30,000  |         |
| 通信費・事務費      | 70,000  |         |
| 活動費          | 84,000  |         |
| 常任理事行動費      | 126,000 | 310,000 |
| 事務局費用        |         |         |
| 通信費(切手及び電話代) | 16,000  |         |
| 事務費コピー代      | 10,000  | 26,000  |
| 交際費          |         |         |
| 慶弔金          | 20,000  |         |
| お歳暮等         | 10,000  | 30,000  |

編集局

「譜面を使わないハーモニカ」よみうり堺文化センター  
 講師 もり・けん 第2,4土曜日 10:30~11:30 誰でも、いつからでも練習できます。  
 南海本線 堺駅西口直結 ポルタスセンタービル7階 問、0722-22-2030 同センター

関西ハーモニカ連盟  
会計部長 後藤貞男

円

| 内 訳             | 金額        | 内容              | 金額        |
|-----------------|-----------|-----------------|-----------|
| 一般会計(郵便局)       | 1,357,159 | 平成13年度会費及び入会金前受 | 42,000    |
|                 |           | ※特別会計           | 924,794   |
|                 |           | 平成9年度ハモ祭り残高     | (64,440)  |
|                 |           | 平成10年度ハモ祭り残高    | (67,740)  |
|                 |           | 平成11年度ハモ祭り残高    | (363,679) |
|                 |           | 平成12年度ハモ祭り残高    | (428,935) |
| H13年関西ハーモニカ祭り仮払 | 160,500   | 一般会計次期繰越金       | 550,865   |
| 合 計             | 1,517,659 | 合 計             | 1,517,659 |

上記の通り相違ありません。  
平成13年1月8日

関西ハーモニカ連盟  
会計部長

後藤 貞男



精査の結果 上記の通り相違ないことを確認しました。

平成13年1月8日

関西ハーモニカ連盟  
監査役

織田 太郎



## 徳永延生ハーモニカ教室発表会

なんと54人がピアノ、ベース、ドラムをバックに演奏

吉村 則次

1/7日曜日午前10時から、徳永ハーモニカ教室の発表会及び徳永延生ライブが大正区文化交流プラザ「アゼリア大正」で行われた。

教室の発表会は、同氏の生徒54人もがピアノ、ベース、ドラムの伴奏で、リハーサルなしのぶっつけ本番で演奏された。生徒の中には九州からの5人を始め、浜松、名古屋からのものも多く、延々午後4時ごろまで、演奏が続いた。

この演奏者のうち、当連盟の会員になっているものは、次のとおり13名であった(当連盟全会員数の約5%)。ということは、当連盟の会員約260のうち約10%の25名ぐらいがクロマチック愛好者ではないかと推定される。別ページの写真参照

(出演順)入江章次、古澤良亮、松川義明、太田しげ弘、川本建治、古橋美児、川島嘉正、細田友美、山田清、大石喜一郎、安田哲夫、山内秀紀、吉村則次

夜の徳永ライブには、ゲストとして、ケーナの石田浩正氏及び当連盟特別顧問の森本恵夫氏が参加、森本恵夫氏は複音ハーモニカで「津軽のふるさと」と「トルコ行進曲」を演奏され、大部分クロマチック愛好者である聴衆から大きな拍手を浴びた。(写真参照)

第3回 ハーモニカコンテスト収支報告書

平成12年7月23日実施

関西ハーモニカ連盟  
会計部長 後藤貞男

収入の部

| 内訳                       | 決算額     |
|--------------------------|---------|
| ジュニア・ソロ(3名)              | 12,000  |
| ジュニア・アンサンブル(1名)          | 8,000   |
| クロマチック・ソロ(クラシック)(7名)     | 35,000  |
| クロマチック・ソロ(ジャズ・ポピュラー)(8名) | 40,000  |
| 複音ソロ(8名)                 | 40,000  |
| デュオ(2組)                  | 20,000  |
| 小アンサンブル(1組)              | 15,000  |
| 大アンサンブル(2組)              | 40,000  |
| お祝い                      | 20,000  |
| 合計                       | 230,000 |

支出の部

| 内訳              | 決算額     |
|-----------------|---------|
| 会場費             | 68,760  |
| 看板代             | 10,000  |
| 音響費用            | 50,000  |
| 賞品代 盾等          | 85,025  |
| 賞状文字書代          | 10,000  |
| 審査員謝礼(4名) 交通費含む | 150,000 |
| 審査員昼食事代         | 5,985   |
| 担当者食事代等         | 5,000   |
| 行動費             | 20,000  |
| 審査員懇親会食事代       | 34,897  |
| その他事務費          | 27,295  |
| 合計              | 466,962 |

|      |          |
|------|----------|
| 差引金額 | △236,962 |
|------|----------|

特別会計から支出

関西ハーモニカ祭り 収支報告書

平成12年10月8日実施

関西ハーモニカ連盟  
会計部長 後藤貞男

収入の部

| 内訳           | 決算額       |
|--------------|-----------|
| 出演者分担金       |           |
| ソロ(53名)      | 318,000   |
| デュオ(2組)      | 16,000    |
| 小アンサンブル(9組)  | 135,000   |
| 大アンサンブル(24組) | 480,000   |
| 広告収入         | 137,000   |
| お祝い          | 10,000    |
| 合計           | 1,096,000 |

支出の部

| 内訳             | 決算額     |
|----------------|---------|
| 会場費用           |         |
| 大ホール使用料等総計     | 274,350 |
| 音響・照明等人件費      | 115,075 |
| プログラム印刷費       | 60,900  |
| 看板制作費          | 27,200  |
| 司会者人件費         | 70,000  |
| 来賓演奏謝礼         | 50,000  |
| 関係者食事代等        | 21,339  |
| 諸費(コピー、郵送、小物等) | 30,201  |
| 行動費            | 18,000  |
| 合計             | 667,065 |

|      |         |
|------|---------|
| 差引金額 | 428,935 |
|------|---------|

和谷泰扶、京フィルの定期公演で  
編集局

特別顧問和谷泰扶氏が5/27日曜日京都コンサートホール小ホールにおける京都フィルの定期公演で演奏される。詳細次のとおり。

日時 5/27 日曜日 14:00

会場 京都コンサートホール小ホール

演奏会の名称 京フィル第120回定期公演～ハーモニカ奏者和谷泰扶さんを迎えて～

演奏曲目 トレド、オブリビオン、日本の四季、等

入場料 3000円

チケット発売日 3/1木

問 京フィル 075-212-8275 FAX 075-212-8277

## 2001年 会報発行予定表

編集局長

| 号数  | 月       | 原稿<br>締切   | 発行日         | 特別内容                                                  | 同封物                  |
|-----|---------|------------|-------------|-------------------------------------------------------|----------------------|
| 147 | 4月号     | 2/16<br>金曜 | 3/19<br>月曜日 | 理事長あいさつ<br>総会決議事項報告<br>収支決算表、予算表<br>新役員表<br>各部署年間活動計画 |                      |
| 148 | 7月号     | 5/18       | 6/18        | ハモ祭り出演者募集                                             | ハモ祭り申込書<br>国際大会参加申込書 |
| 149 | 10月号    | 8/17       | 9/17        |                                                       | ハモ祭りプログラム            |
| 150 | 2002/1冊 | 11/9       | 12/10       | 総会招集通知<br>国際大会概要と<br>同コンテスト結果                         | 年会費請求書               |

発行日は前月の中下旬の月曜日

原稿の締め切りは、発行の約1カ月前の金曜日、編集局長宅到着基準

印刷業者への原稿送付は、締切日直後の月曜日

印刷完了納品は、発行日の前週の金曜日

### 年間行事予定と記事・同封物との関連

5/13日 佐秀会関西支部連合会コンサート 募集案内を1月号に同封した。

10/7日 関西ハーモニカ祭り(担当事業部) 兵庫県民会館

募集は7月号誌上 プログラムは10月号に同封

10/24~28 世界大会 ドイツ トロシンゲン 詳細判明しだい会報に掲載

研修会(研修部) 毎号に次の3カ月分の予定を掲載する。

2002年8月の厚木市におけるアジア太平洋大会、詳細判明しだい会報に掲載

### 編集の方針

会報は、規約第3条の規定する当会の目的であるハーモニカの普及拡大及び会員相互の親睦を達成するための非常に大きな重要な手段の一つと考える。この目的を達成するために次の記事を掲載する。

- ①当連盟の活動及び当連盟の会員の活動(他地域での活動を含む)の予定、結果の報告及び写真の掲載を第一に考える。会員以外のかたのハーモニカの行事も知らせる。
- ②当連盟会員も関係すると思われる全国的あるいは世界的な行事
- ③当連盟の活動を他の地域へ知らせることをも会報の目的とする。
- ④演奏技術、楽器の解説、メンテナンス等も掲載する。
- ⑤毎号50ページ前後とする。

### レギュラー記事

ハーモニカカレンダー(ハーモニカ行事の記録及び予定)

写真ページ、会員及び演奏団体の活動状況、教室の状況

レターボックス(会員等からの便り)、会員の異動

演奏技術向上のための記事、ハーモニカそのもの(ハード)の知識、音楽の知識

### 費用

1冊あたり製作費用約400円、郵送費用200円、合計600円 製作部数330部

当連盟の活動の宣伝及び情報交換のための贈呈、新規入会勧誘のための予備印刷がありますので、会員一人1回あたり900円がかかっております。年4回で3600円。

みなさんからの年会費5000円のうち約70%を会報費用に使っております。

## 4～6月研修会開催のお知らせ

### 研 修 部

連盟会員以外のかたも参加できますが、その場合は会員經由事前に氏名と住所をお知らせください。(会場が、医薬品を置いてある診療所であるというのがその理由です。)

第1回 2001/4/2 月 6:30~9:00pm

複音ハーモニカの特長を生かした演奏のコツ 講師 **白鳥達夫**

2枚のリードによる共鳴の美しさが、複音ハーモニカ創生時のねらいだった筈です。まずメロディの美しさを、如何にして磨き上げるのかが、先決課題です。そして3穴、5穴奏法、ベース奏法、音色の特殊効果等における要注意点も研究討議したいと思います。

第2回 5/7 月 6:30~8:00pm 8:00~9:00pmはミニ・コンサート

クロマチック・ハーモニカの特長を生かした演奏のコツ 講師 **吉村則次**

複音のかたでクロマチックもやってみたいと思われるかた、クロマチックも持っているがどこかにしまっていてあるというかた、クロマチックをやり始めたが分からないことが多くて困っているというかた、等を対象に、複音とクロマチックの違い、音の出し方の違い、演奏方法の違い等をご説明します。またハーモニカに共通のビブラートの出し方等も一緒に研究したいと思います。クロマチックハーモニカを持ってお出でください。研修終了後1時間は、みなさんでミニ・コンサートもやりたいと思います。MDプレーヤー、CDプレーヤー、マイクは準備します。当日飛び入り演奏OK、重奏もOK

第3回 6/4 月 6:30~9:00pm

ハーモニカアンサンブルの編成とメンバーの個性を生かした演奏のコツ

講師 **白鳥達夫**

アンサンブルは、メロディ、カウンターメロディ、コード、ベースという四重奏が基本の形と考え、それを縮小し集約したものがトリオ、デュエットであり、逆に拡大し豊かにしたものが、中、大編成の合奏になります。個性に合わせてその編成も考慮して行く必要があります。

- 1、場 所 医療法人 福田診療所 2階 友遊館  
537-0021 大阪市東成区東中本1-4-17 電話 06 6974-2220  
(地下鉄中央線緑橋4号出口すぐ、見取り図は下記のとおり)
- 2、費 用 運営費、場所代及び資料印刷代として、各回1人500円
- 3、必要なもの 各種ハーモニカ、筆記用具等
- 4、時間があれば、ミニ・コンサートを行います。
- 5、問、研修部長 白鳥 達夫 電話 06 6728-7951

研修会会場 **見取り図**

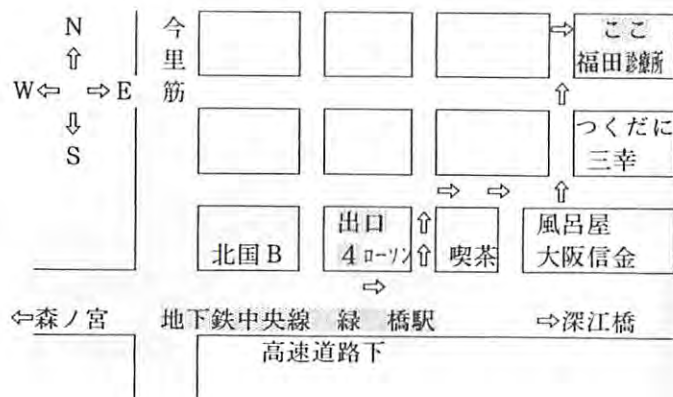

当連盟 定期総会  
2011.1.8 北京料理 徐園にて



総会後の懇親会

久保佳代



特別顧問 森本恵夫氏



第2回南大阪ハーモニカ祭り  
2000/11/26 堺市総合福祉会館ホール

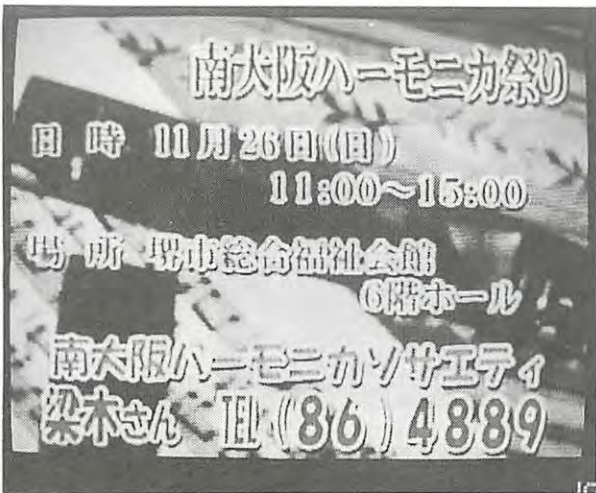

堺ケーブルテレビの  
通知



堺市総合福祉会館の  
ハーモニカサークル

■「南大阪ハーモニカコンサート」  
日時/11月26日(日)10:30~15:00。  
入場無料、出演者のべ200人。場所:  
総合福祉会館6F(堺市民会館 横)  
ハリキ 0722(86)4889



コンサートの後も演奏するフキタ・ガリの面々

ハーモニカ振興会主催 研修会  
2001/1/19~20 大阪厚生年金会館



講師の面々  
左から、白鳥、斎藤、鶴田、森本、飯尾、村尾、神谷の各氏



全体研修講演の森本恵夫氏



懇親会にて村尾氏及び白鳥氏



村尾氏及び理事長仲村眞



研修会パーティで演奏されたかたがた



特別顧問 森本氏



特別顧問 斎藤氏



柳川優子氏



筒井松太郎



入江章次



保理江元子



金丸寿夫



白鳥達夫と山村信彦



梁木 進

徳永ハーモニカ教室発表会で演奏した当連盟会員

2001/1/7 大正アゼリアにて 出演順

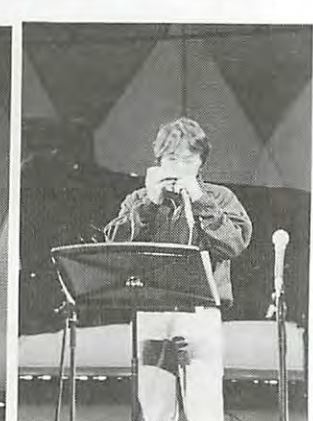
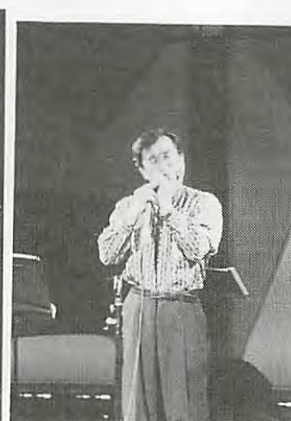
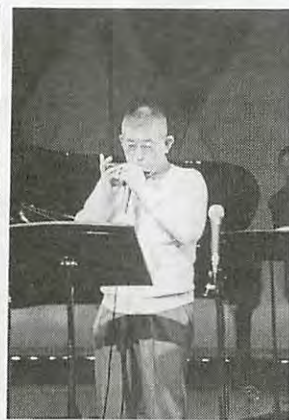
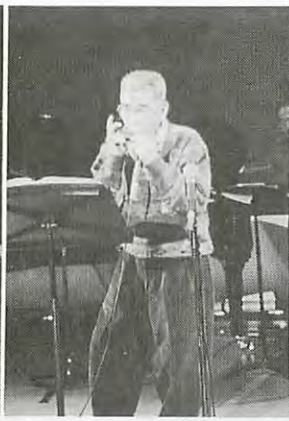

左上から

入江章次  
川本建治  
山田 清  
吉村則次

古澤良亮  
古橋美儿  
大石喜一郎

松川義明  
川島嘉正  
安田哲夫

太田よし弘  
細田友美  
山内秀紀

# 徳永延生ライブ

2001/1/7 大正アゼリアにて



徳永延生氏とゲストのケーナの石田浩正氏



ゲスト出演の森本恵夫氏



新井善久・あらいなおこ (ハーモニカ)

2000/11/23 京都清水寺の検舞台上で演奏

2000/11/11 宇治ハーモニカカルテット、京田辺市大住桃園小学校にて



講師の村尾光恵氏



お相手の渡辺徹氏と



ゲスト出演の岩崎重昭氏



ゲスト出演の当連盟特別顧問森本恵夫氏



台湾(中華民国)ハーモニカ連盟からの年賀状



恭賀新禧

中華民國口琴藝術促進會  
理事長 楊樹林

President of H.A.P.A, Taiwan,

*Yang Shu-Liu*

最近のテレビに現れたハーモニカ



2001/1/4 NHK-BSにて 八木のぶお氏と石川さゆり  
風の盆恋歌を演奏



梁木進、2000/11/5堺カーパレスフェスタ2000  
パフォーマンスコンテスト 堺ケーブルテレビより



アメリカのコーキー・シーゲル氏  
NHK交響楽団と演奏  
ルッソ作曲ストリート・ミュージック  
2000/12/17 NHK-TVより



今大人気のアザレア・カルテット

◆四つ異なるハーモニカが奏でる心地よい響きが今までのハーモニカの認識を覆させる 女性ハーモニカ四重奏◆



2000/11/9 NHK-TV スタジオパークに出演



フライディ2000/5/5号にも掲載されたお色気 CDも発売、(日本経済新聞2000/4/4「聴く・見る」欄)↓

◇アザレア・カルテット「ハーモニカ・カクテル」(CD)  
コードハーモニカの柳川優子をはじめとした若手女性4人によるハーモニカグループ。国際的なコンテストでも優勝経験を持つ実力派だが、CDはこれがデビュー作だ。4種類のハーモニカによる巧みなアンサンブルで「軽騎兵序曲」などのクラシック曲を楽しく聴かせる。発売=ビー・ヴォイス。

柳川 優子(コード) 岩部 道央子(複音)

井上 初美(クロマチック) 浜田 令子(バス)



↑2000/11/30NHK-BS 素晴らしい音楽仲間出演

◆アザレア・カルテット 結成15周年記念「ハーモニカ・コンサート」12月午後3時、厚木市恩名の市文化会館大ホール。クラシック、童謡、ポピュラー、ジャズを4種類のハーモニカで奏でる。軽妙なトークによる楽器紹介も。入場料は前売の2000円、当日2500円。ビー・ヴォイス(0445・365・75)。

コンサート



# Azalea Quartet

アザレア・クアルテット

FRIDAY 2000.5.5

初体験のことまでも…4人の間に秘密！  
**結成して15年！ハ**

革のミニスカ、牛柄ハットの4人の美女。その手の中で輝いているモノはなんと、全部ハーモニカである。彼女たちは、この3月9日にCD「ハーモニカ・カク

テル」でデビュー。カ四重奏団「アザレ」のメンバーなのだ。しかし、ルックスだけ

**要チェック!**  
ハーモニカの  
女性四重奏団

美奈穂にアサキ、アキカ、カク



美奈穂にアサキ、アキカ、カク、ユキ。4人の美女が、ハーモニカで奏する。その手の中で輝いているモノはなんと、全部ハーモニカである。彼女たちは、この3月9日にCD「ハーモニカ・カクテル」でデビュー。カ四重奏団「アザレ」のメンバーなのだ。しかし、ルックスだけ

**注目!**

**芸能**

**世界**

**FRI**  
DAY  
5/5 250円



ハーモニカ四重奏

アザレア・クアルテット

ピクニック・コンサート  
南大阪ハーモニカソサイアティ主催2000/11/12堺市ハーベストの丘にて



今年も同じ場所で4/15日曜日に開催  
右ページの案内をご覧ください。

会場の所在地 590-0125 堺市鉢ヶ峯寺2405番地の1  
TEL 0722-96-9911



### 第3回 「ピクニックハーモニカコンサート」開催のお知らせ

4月15日(日)に「堺市ハーベストの丘」で屋外ピクニックハーモニカコンサートを開催いたします。 12:00 ~16:00 主催: MiOHAS 南大阪ハーモニカソサイアティ

昨年春の浜寺公園の野外ステージ、そして秋のハーベストの丘の野外ステージに続き今回で3回目になりますが、自由参加でハーモニカを愛する人なら誰でも参加出来ます。連盟の行う従来の大きいコンサートと違って気軽に飛入りの大前提としたコンサートです。プログラムは有りませんので演奏の順番は特に決めておりません。吹きたい時に受付で申し込んで下さい。時間が有る限り何度でもご参加下さい。

ハーベストの丘は広大な敷地の遊園地です。天気の良い日は観光バスが数十台そして何万人もの人が訪れます。そんなところであなたのハーモニカを聞かせて下さい。パド、堺のケーブルテレビ、日本ハーモニカ連盟その他の会報にも宣伝をしますので多くの方が聞きに来られると思います。当日の飛び入りは大歓迎ですが出来たら1週間まえに電話で曲目をお知らせ下さい。カラオケも使用出来ます。MDプレーヤーは準備いたします。カラオケをMDに録音してお持ち下さい。カセットテープを使われる方は、それぞれのテープレコーダーのスピードの問題が有りますので、各自自分の携帯用テープレコーダーをお持ち下さい。当方で準備するPAにつないで鳴らします。演歌曲、歌謡曲等で事前に曲名の通知をいただきますと、第一興商のノーマルのキーのカラオケは当方で準備出来ますので、ご相談下さい。野外ステージの観客席には椅子もありますが大部分芝生の地べたです。必要の方は下敷きをご持参下さい。ビールを飲みながら、食事をしながら、遊園地でするので家族で来て一日楽しく遊べます。

なお1ステージにつきソロ300円、2-5人500円、4-8人1,000、9人以上1,500円徴収致します(当日可)。飛び入りは何度でも可。ハーベストの丘の入園料は900円ですが窓口でハーモニカを見せれば一人でも600円の団体料金で入場出来ます。

参加申し込み : 梁木 進 (TEL 0722-85-7302 FAX 0722-86-4889)  
吉村 則次(Tel 0722-51-9398 FAX 0722-51-9398)

#### アクセス方法

電車で来られる場合は 地下鉄または南海高野線でナカモズまで。ナカモズより泉高速鉄道の泉ヶ丘下車。駅前より「ハーベストの丘」行きのバスが1時間に2本出ています。

車で来られる場合は阪和自動車道の堺インターで降ります。降りたところに泉北2号線が有りますがそれを左折してそのまま10Kmの所。

---

|                              |       |      |              |
|------------------------------|-------|------|--------------|
| 演奏者氏名                        | _____ | 演奏曲  | _____        |
| 演奏の希望時間                      | _____ | 演奏形体 | アンサンブル OR 独奏 |
| 人数                           | _____ | 参加費  | _____ 円      |
| カラオケ演奏の場合に使用するハーモニカのキー _____ |       |      |              |

## 宇佐美ハーモニカファミリー 合同研修発表会 大盛況！！

村上 博昭

2000年12月9日(日)大阪府枚方市牧野公民館にて、宇佐美進先生にご指導いただいているハーモニカグループによる恒例の「宇佐美ハーモニカファミリー合同研修発表会」が行われました。「宇佐美ハーモニカ教室」、「津田ハーモニカクラブ」、「クレオ南大阪」、「歯車の会ハーモニカ同好会」、「牧野ハーモニカ同好会」の5グループから、約90名の参加をいただき日頃の練習成果をお互いに発表し勉強しあいました。さらに一般の方も、約30名近く参加していただき、総数120名を超える盛大な発表会になりました。

今回は、永年ご指導いただいた宇佐美先生ご夫妻が故郷に戻られるということで感謝と歓送の会を兼ねることになりました。個人演奏38組、グループ演奏6組、さらに「ハーモニクス大阪」にも特別演奏をしていただきました。また、発表会に続いて行われた懇親会の席でも参加者の家族もまじえて、飛び入り演奏・手品・ゲームなど和気あいあいのもとに楽しいひと時をすごしました。最後に全員で手をつないで輪をつくり、ますますハーモニカを愛し研鑽することを誓いあいました。



全員のおてつないで

## 関西ハーモニカ連盟 DTM同好会 報告

昨年の連盟「会報」で呼びかけたDTM (Desk top music)同好会の、第1回会合を下記のように行いました。年末の多忙な時期に、皆さんの御都合もお伺いせず開催したので参加者は多くありませんでしたが、それでも2時間余にわたって今後の方針や現在かかえている問題等について熱心な情報交換がされました。

診療所の2階をお借りして、パソコンやらMDプレイヤーとパワードスピーカーを持ち込んで各人のデータを出し、音を出しての実践的な会合でした。

第1回 '00.12.28(木) 16:00～ 於：福田診療所 2F 大石記

参加者数 4名 松川、鈴木、梁木、大石

アンケート回答 7名 松川、姉川、梁木、太田、筒井、岡谷、大石

話題 運営方針 お互いに異なるソフトを使用しているのであるから、テキストを使用するような画一的な方法は無理がある。それぞれの手法紹介や問題点の提起、あるいは解決策の紹介や作品紹介等の情報交換の場とする。プロからの指導を受けるのは、今後必要が生じてからとする。年間の開催数は3～4回とし、その間の問題点等を持ち寄る。

### 紹介された情報

ソフト 強弱記号や反復記号読み込みや演奏への反映ができる。もちろん表情記号や奏法記号も演奏へ反映できる。

入力技術 小節間隔の拡大縮小、発音時間 (Duration)の制御方法 Tempo changeの方法、Pitch bendの方法と出力 フェルマータ、アクセント、*sfz* の処理 文字盤キーボードからのステップ入力

次回予告 興味のある方は大石までご連絡下さい。

次回は、4月下旬の平日の夜間、福田診療所にて行います。

・子供の演奏  
3色だんご



宇佐美進さんが四国に転居後、次のとおり活躍しております。

村上 博昭

### ハーモニクス大阪

新たに宇治の村田潤さんが加入、金川さんをリーダーとして、2/4から練習を始めます。  
(枚方) 牧野H同好会

宇佐美さんの個人レッスンの人等、約10人が加わり、約30名となりました。  
ソウファーベエ、河内口琴隊のメンバーが中心となり、練習しております。

## とっておきの話 [20]

### 期待して、そしてガッカリ、趣味悠々

関西ハーモニカ連盟特別顧問 森本 恵夫

今、ハーモニカがブームであると言われている。いろいろな機会にマスコミが取り上げているからだ。

その波に乗って、タイミング良く天下のNHK教育テレビが8回に亘ってハーモニカ講座を放映することになった。

テレビの宣伝力は、計り知れないものがある。これで一挙にハーモニカブームに火が付いて、今度こそ本物のハーモニカ天国が到来するに違いないと、我々愛好者は大きな期待を持って放映を待った。

早速、書店へ駆け込んで予約、テキストを入手した。すごく充実した内容のすばらしいテキストだ。タイトルは「もう一度吹いてみよう、ハーモニカ」という。

ハーモニカの楽しさ、ハーモニカ製造の工程、ハーモニカを吹くときの基本注意、楽典の基礎、音符の読み方など、要領よくまとめられてスゴイスゴイ。

子供の頃学校で習ったハーモニカ、聞き覚えの歌をさぐり吹きしたハーモニカの懐かしい音色、しかし、なんとなくそのままになって、引き出しに眠ってしまったハーモニカ。

誰しも、もう一度吹いてみたいと思うのが人情、ねらいはピッチシである。

わくわくしながらチャンネルを回した。

講師は若きベテラン、村尾光恵さん、進行役に渡辺徹さん。受け応えもスムーズ、好感度100%と言っても良いだろう。

~~~~○~~~~○~~~~○~~~~○~~~~

〔第1回〕 少年時代 単音をきれいに 平成12年12月6日

渡辺徹さんがポケットからハーモニカを取り出し、軽く馴らし吹きをしてトークに入る。良いすべり出しだ。

「ポケットに入るオーケストラ」というのがハーモニカのキャッチフレーズに良く使われる。大変良い表現だが、しかし本当にハーモニカをむき出してポケットに入れることは不衛生なので止めてほしい。これは脚本のミスだろう。

次のサブタイトルの「単音をきれいに」も表現が違う。単音は複音に対する用語で、単音は1枚リードのハーモニカ、即ちクロマチックやテンホールズまたはソプラノ・シングルなどを指すことになるので、あくまで「1音をきれいに」と表現すべきだろう。

次のくわえ方で「ウ」の口でと説明していたが、「ウ」では口腔がせまくなるので「オ」の口で口腔を丸くふくらませて吹く方が、共鳴して巾のある柔らかい音が出るはず。

同音が並んでいて音を切るときは、舌先でトットと切らずに、息で切るように指導したのは大変よかった。特別な場合以外はタンギングは使うべきではない。

課題曲の「少年時代」については、多少若い層をねらった選曲として、悪くはないが、タイが多く、ムードとしてはあまりハーモニカ的では無いようだ。

〔第2回〕 ラブ・ミー・テンダー 平成12年12月13日

「ハンド・カバー奏法で」のサブタイトルについて、本来複音ハーモニカでは柔らかいビブラート（トレモロ）が付いているのが魅力なのだから、これを美しく表現することが大切で、あえて手のひらでプァプァと安っぽい音を出すのは賛成出来ない。

課題曲のラブ・ミー・テンダーは、プレスリーのヒット曲でもあり、アレンジの仕方によってはハーモニカ曲のレパートリーになるかも知れない。

〔第3回〕 時代 2本のハーモニカで 平成12年12月20日

ここから半音奏法が入ってくるが、原則として半音を下に重ねるよう指導していたのは大変良い。

「ハーモニカをカッコよく吹こう」というのが私の主張である。重ねたハーモニカで鼻をこするようにして吹いているかっこうは、決して見よいものではない。半音は上の方が吹き易いと言うのは単なる先入感で、下から上へ行っても上から下へ行っても、結局上下運動するのだから同じ事なのである。昔の人は単にピアノの黒鍵が上にあるからという感覚で上に重ねたに過ぎない。ハーモニカとは無関係なのである。

できれば、あのバス・ハーモニカなども半音を下に重ねてほしいものだ。

課題曲の「時代」は、全体が殆ど三連で、しかもタイで繋がっているので、この曲をきちんと吹ける人は日本中に2桁の下位しか居ないし、あまりハーモニカで吹いて楽しい曲では無いだろう。

〔第4回〕 夜空ノムコウ 平成12年12月27日

この辺の選曲に大いに疑問がある。バンドで歌って若者に人気のある曲であっても、それをハーモニカで吹いて楽しめるとは限らない。本来ハーモニカに求めるのは、その抒情性ある音色に魅力があるのだから、おそらくハーモニカ愛好者はこの曲を吹こうとはしないのではなかろうか。符割りもシンコペーションが多く、付点に付いたタイを吹きこなす人は皆無であろう。

〔第5回〕 イエスタデイ 平成13年1月10日

ビートルズのあまりにも有名な美しい曲だが、ムニャムニャ・・・・

〔第6回〕 心の愛 平成13年1月17日

これもスティビー・ワンダーの名曲ではあるが、はっきり言って複音ハーモニカで吹く曲ではない。ロングトーンにタイにシンコペーションと来たら、もう一度吹いてみようではなく、もう2度と吹きたくないということになりかねない。

この辺から何だかモヤモヤとしたものが、のどのおくから出て来るのをおさえることが出来ない。一体この番組のねらいは何なのだろう。日本の複音愛好者の何人がこの曲を吹けると思っているのだろうか。

おそらく番組のねらいとしては、日本では主流の複音ハーモニカに焦点を当て、しかも子供や老年者では無く、中年層にねらいをさだめたのは、啓蒙的な方向として評価されるべきとは思うのだが、複音ハーモニカ愛好者の抒情性を愛する体質と、音楽的レベルをもっと考慮に入れた選曲をしないと、逆にそっぽを向かれてしまうのではないか。

〔第7・8回〕 TSUNAMI 平成13年1月24日／31日

この曲についても全く同じことが言える。今回のシリーズでは殆どがフォーク調の曲が多く、それぞれがヒットした曲ではあるが、こういう曲は器楽曲としては（特に複音ハーモニカでは）、とりとめが無く取り扱いにくい曲が多かった。

もう一つの問題点として、使用楽器にA調とA#を選んだことである。たしかに、かん高いC調よりA調の方が響きは良いが、不特定多数の人にテレビで呼びかける番組としてAを選んでしまったので、楽器店で商品が間に合わなくなり、多くの人々がとまどってしまった。

この番組が始まって、テキストが飛ぶように売れ、多くの人々がチャンネルを回し、視聴率も高かったことと思う。

しかし、それだからと言って、此の番組が成功したと思ったら大間違いだ。

この番組を見て、一体何人が「もう一度吹いてみよう」という気になったであろうか。

はっきり言って一人も居ないと思う、と言っては極言かも知れないが、この番組の制作者は、あまりに複音ハーモニカ界のことを知らな過ぎた。

折角ハーモニカを取り上げてくれた番組を悪く言うつもりは毛頭無いが、もつと効果的にファンをふやす企画を期待していただけない、残念でならないのである。

次の機会があれば、今度こそ「もう一度吹いてみようハーモニカ」という気を起こす番組を期待しようではないか。

ハーモニカが上達する為の大切なこと (IV)

全日本総合音楽院院長

F. I. H(世界ハーモニカ連盟)日本支部役員 池田 輝樹

(25)ハーモニカ演奏のみではなく、他の音楽等の中でも自分向きでない自分に合わない嫌いなものも聞くようにすると、何か得るものはあると思います。音楽の分野には次のようなものがあります。(分野には各種の異論はあると思いますが、ここでは便宜上判りやすく分けておきます。)

- ①クラシック(古典やロマン派や国民主義派や前衛派等一応総合的として考える)
- ②ジャズ(デキシーやスイング・ジャズやモダン・ジャズ、この中にはイースト・コースト派やウエスト・コースト派等々いろいろある)
- ③日本音楽(端唄、小唄、長唄、雅楽、民謡や琴の音楽や能、等々いろいろなもの)
- ④フォーク・ソング(世界各国の民謡的なもの。シャンソンやウエスタンや日本で作られたもの等々)
- ⑤軽音楽(タンゴやトロピカル的なマンボやルムバやビギン、チャチャチャ、サンバ、パソドゥブル、ハワイアン音楽やセミクラシックと称せられるもの等々。)
- ⑥歌謡曲(いわゆる演歌と言われるもの)
- ⑦ニューミュージック(8ビートや16ビート等々のものや、いろいろなものが考えられます。)
- ⑧童謡(昔から歌いつがれてきたものや、最近の新しく作られたもの等々)
- ⑨その他いろいろ考えられます。

要するに広い分野の音楽をよく聞くということです。ただし、音楽の中でも読み物と同じように、くだらないものもありますので、それらは聞き流して捨てるつもりがよいと思います。私の知っている有名な作曲家で、くだらない音楽が流れると耳にふた(せん)をする人もおりました。これは極端な例です。

(26)いろいろな演奏者の奏法を分析して、よく研究してみましょう。特に、音そのものへの追及が大切です。そして自分の奏法がだんだんに確立出来るように努力しましょう。

(27)先生に習わないで上手になった人も、他楽器(アコーディオン等々)にもおりますが、出来れば良い先生につくといいと思います。良い先生、悪い先生と言うのはどう言う方を指すのかを私流に考えてみました。

- ①自分の事ばかりしか考えなくて、教え子の事、等は眼中にない人。つまり自分ばかりを売り込むような方はどうかと思います。
- ②教養のない方。学歴の事ではありません。いつも前向きに学ぼうと言う意欲をもっている人なら良い。
- ③ハーモニカのみならず、高く広い音楽全般の正統的な事柄や技術を身に付けている方。
- ④人格的に優れている人。いつも太陽のように温かい気持ちでみんなを包んでくれるような人。常に謙虚な人。
- ⑤演奏技術や表現力等に優れている方。

- ⑥習いに行くと、楽曲や練習曲や音階練習をバランスよく豊富な資料の中から適切なものを与えてくれる先生。
- ⑦教え方の上手な人。これは中々むずかしいことです。教えた経験が豊富な方や教え方をいつも研究している人はだんだん上手になります。
- ⑧たえず自分のことばかりを鼻にかけてプライドが高く、他人の演奏の悪口ばかりを言う方は悪いことです。
- ⑨たえず燃えるような情熱と向上心と勉強することを心がけている人はのびる人です。
- ⑩日本の伝統音楽等は別として、悪い意味での流派にこだわる人はどうかと思います。どういう系統かと言うことは大切だと思いますので、しっかりした系統の、広い意味での音楽を教えてくれる先生を選ぶと良いと思います。

以上思いつくままに書いて来ましたが、とにかく、教師を選ぶ時は慎重に、そして最高の良い先生を選ぶべきだと思います。

**「熟年音楽力！楽々愛らんど」
(楽しいハーモニカ)
模範演奏MD完成**

吉村則次 (電話及びFAX 0722 51-9398)

上に掲げたCDカラオケ付き楽譜本については、ハーモニカにいい本だということで、会報2000/10月号145号p27で紹介しました。音楽之友社発売CDカラオケ付き2400円。

すでに購入されたかたも多いと思います。

「うすメロというものをに入れていないのも好ましい。だから初心者にも少し難しいかもしれないが、試しがいいものである」と私は書きました。

しかし、私もそうでしたが、初心の段階では、模範演奏または「うすメロ」がないカラオケは演奏するのに非常にむずかしいものです。それで私のハーモニカ演奏を入れてMD(特に希望のかたにはカセットテープ)を作り、希望者に配布することにしました。ご希望のかたはお電話またはFAXください。

なお、これは、この楽譜集のCDの伴奏を使っております、ということは著作権使用の問題がありますので、一般に販売するわけには行きません。ハーモニカ愛好者の「個人の練習用」に限定して、実費程度でお分けするものです。

収録曲目 曲目のあとはキー

- ①この広い野原いっぱいF、②乾杯C、③いい日旅立ちDm、④赤とんぼF、⑤故郷G、⑥春が来たC、⑦野ばらF、⑧シューベルトの子守歌G、⑨グリーンスリーブスAm、⑩スカーボロフェアDm、⑪ローレライC、⑫モーツァルトの子守歌D、⑬ムーン・リバーC、⑭エデンの東C、⑮虹の彼方にC 全15曲、42分

寺村安雄氏が

「大阪の恩人、岩本栄之助、考説」を発刊

当連盟常任理事の寺村安雄氏が、このたび掲題の著書を刊行された。岩本栄之助とは、北浜の株式仲買人であり、中之島の中央公会堂の寄贈者でもある。

興味のあるかたは直接ご本人へ(0722-97-5737)

小中学校音楽の教科書から

(鑑賞教材を主に)

筒井 松太郎

会員の中からももう少し詳しい資料があればとの要望がありましたので、現在関西で最もよく使われている教科書から、鑑賞曲とよくご存じの季節の歌を掲載しました。ご参考にしてください。

鑑賞曲(○) 印、季節の歌(◇) 印とし、曲名や作曲者名は記載されているままです。

・一年生

鑑賞曲○おもちゃのへいたい

作曲者 イェッセル

○しろくまのジェンカ

作曲者 ケン ウオール

○おもちゃのシンフォニー (第一楽章)

作曲者 レオポルト モーツァルト

○おどる こねこ

作曲者 アンダソン

○アメリカン パトロール

作曲者 ミーチャム

○にんぎょうの こうしん

作曲者 リンデマン

季節の歌◇うみ 作曲者 井上 武士 ◇たきび 作曲者 渡辺 茂

◇うれしい ひなまつり 作曲者 河村 光 陽

二年生

鑑賞曲○いろいろな くのに あそびうた

(ロンドンばし…イギリス、小犬のピンゴ…アメリカ、むっくりくまさん…スウェーデン)

○あかちゃんぞうの こうしん

作曲者 マンシーニ

○かじやの ポルカ

作曲者 ヨゼフ シュトラウス

○しゅっぱつ

作曲者 プロコフィエフ

○そりすべり

作曲者 アンダソン

○トルコ こうしんきょく

作曲者 ベートーベン

季節の歌◇シャボン玉 作曲者 中山 晋平 ◇夕やけこやけ 作曲者 草川 信

◇春が きた 作曲者 岡野 貞一

三年生

鑑賞曲○ゆかいなまきば

アメリカ民謡 編曲者 川崎 祥悦

○メヌエット ト長調

作曲者 ベートーベン

○ポロネーズ

作曲者 バッハ

○歌げき「けいきへい」じょ曲

作曲者 スッペ

○トランペットふきの休日

作曲者 アンダソン

○二人でおどりましょう

作曲者 フンパーディング

季節の歌◇茶つみ 文部省唱歌 ◇うさぎ 日本古謡

◇どこかで春が 作曲者 草川 信

四年生

鑑賞曲○白 鳥

作曲者 サン・サーンス

○ピチカート ポルカ 作曲者 ヨハン シュトラウス・ヨゼフ シュトラウス

○クラリネット ポルカ ポーランド民謡

○ノルウェー舞曲 第二番 長調 作曲者 グリーク

○きゆう友 作曲者 タイケ

○ホルン協奏曲 第一番 二長調 第一楽章 作曲者 モーツァルト

季節の歌◇さくら さくら 日本古謡 ◇ まきばの朝 作曲者 船橋 栄吉

◇もみじ 作曲者 岡野 貞一

五年生

鑑賞曲○朝の気分 作曲者 グリーク

○エンターテイナー 作曲者 ジョプリン

○滝廉太郎の歌曲（花、荒城の月、箱根八里） 滝 廉太郎作曲

○ピアノ五重奏曲「ます」第四楽章 作曲者 シューベルト

○管弦楽のための木挽歌 作曲者 小山 清 茂

○こきりこぶし 富山県民謡

季節の歌◇こいのぼり 文部省唱歌 ◇まっかな秋 作曲者 小林 秀雄

◇スキーの歌 作曲者 橋本 国彦

六年生

鑑賞曲○ファランドール 組曲「アルルの女」第二から 作曲者 ビゼー

○山田耕筰の歌曲（赤とんぼ、この道、待ちぼうけ）山田 耕筰作曲

○組曲「道化師」 作曲者 カバレフスキー

○コンドルは飛んで行く 作曲者 ダニエル ロブレス・ジョージ ミルヒバーク

○春の海 作曲者 宮城 道雄

季節の歌◇おぼろ月夜 作曲者 岡野 貞一 ◇われは海の子 文部省唱歌

◇小さい秋見つけた 作曲者 中田 喜直

中学になると鑑賞曲が、春「四季」…ヴィヴァルディ作曲とか、小フーガト短調…バッハ作曲とかアランフェス協奏曲…ロドリゴ作曲などになりますので、表現☆印（斉唱、合唱）のみにしました。よく知られている曲と思います。

（斉唱→斉、二部合唱→二合、三部合唱→三合、楽器はR《リコーダ》となっていますが、→楽器としました。

中学一年生

表現☆主人は冷たい土の中に（斉、楽器） フォスター 作曲

☆車にゆられて〔ラ クカラチャ〕（斉、楽器） メキシコ 民謡

☆赤い川の谷間〔Red River valley〕（二合） アメリカ 民謡

☆赤とんぼ（斉） 山田 耕筰 作曲

☆旅 愁（斉、楽器） オードウェイ 作曲

☆さくら さくら（二合） 日本 古謡

☆ドナ ドナ（三合） ショロム・セクンダ作曲

☆花の街（斉） 団 伊玖磨 作曲

中学二三年生

表現☆ラヴァース コンチェルト（二合） デニー・ランデル編作曲

☆翼をください（三合） 村井 邦彦 作曲

☆夏の思い出（二合） 中田 喜直 作曲

| | | |
|---|--------|------------------------|
| 表現☆浜辺の歌 | (斉) | 成田 為三 作曲 |
| ☆峠の我が家〔Home on the Range〕 | (三合) | アメリカ民 謡 |
| ☆荒城の月 | (二合) | 滝 廉太郎 作曲 |
| ☆ソーラン節 | (斉) | 北海道 民 謡 |
| ☆サンタ ルチア〔Santa Lucia〕 | (斉) | ナポリ 民 謡 |
| ☆おお シャンゼリゼ | (二合) | マイク・ディガン作曲 |
| ☆花 | (二合) | 滝 廉太郎 作曲 |
| ☆早春賦 | (斉) | 中田 章 作曲 |
| ☆かりぼし切り歌 | (斉) | 宮崎県 民 謡 |
| ☆Edelweiss〔ミュンヘン「The Sound of Music」から〕 | (二合) | リチャード・ロジャース 作曲 |
| ☆Hey Jude | (斉) | ジョン・レノン・ポール・マッカートニー 作曲 |
| ☆上を向いて歩こう | (斉) | 中村 八大 作曲 |
| ☆夢路より〔Beautiful Dreamer〕 | (斉、楽器) | フォスター 作曲 |
| ☆帰れソレントへ〔Torna a Surriento〕 | (斉) | デ・クルティス 作曲 |
| ☆追 憶 | (斉、楽器) | スペイン民 謡 |
| ☆リパブリック賛歌〔ア カベラ〕 | (四合) | アメリカ民 謡 |

以上の他に、小学校で鑑賞曲、季節の歌以外に記載されている曲を（一般の方20名に知っている曲をアンケートをとって、各学年ごとに、）まとめたものです。

- ・ぶんぶんぶん〔ボヘミア民謡〕、かたつむり〔文部省唱歌〕、ひのまる〔岡野 貞一作曲〕
きらきらぼし〔フランス民謡〕、あいあい〔宇野 誠一郎作曲〕、もりの くまさん
〔アメリカ民謡〕…上記は一年生
 - ・かくれんぼ〔下総 皖一作曲〕、かっこう〔ドイツ民謡〕、かえるのがっしょう〔ドイツ
民謡〕、虫のこえ〔文部省唱歌〕、小ぎつね〔ドイツ民謡〕、あわてんぼうのサンタ
クロス〔小林 亜星作曲〕、はしの上で〔フランス民謡〕…上記は二年生
 - ・春の小川〔岡野 貞一作曲〕、ドレミの歌〔リチャード ロジャース作曲〕、川は
よんでいる〔ギイ ベアール作曲〕、メリーさんのひつじ〔アメリカ民謡〕、ふじ山
〔文部省唱歌〕…上記は三年生
 - ・子どもの世界〔リチャード シェーマン・ロバート シェーマン編〕、アマリリス〔フランス民謡〕、とんび〔梁田
貞作曲〕、オーラリー〔プルトン作曲〕、茶色の小びん〔ヨセフ ウインナー作曲〕、
メリーさんのひつじ〔アメリカ民謡〕、おどろろ楽しいポーレチケ〔ポーランド民謡〕
チキチキバンバン〔リチャード シェーマン・ロバート・シェーマン編〕…上記は四年生
 - ・静かにねむれ〔フォスター作曲〕、星の世界〔コンバース作曲〕、冬げしき〔文部省
唱歌〕、子もり歌〔日本古謡〕、威風堂々〔エルガー作曲〕…上記は五年生
 - ・つばさをください〔村井 邦彦作曲〕、エーデルワイス〔リチャード ロジャース〕
ふるさと〔岡野 貞一作曲〕、ラバース コンチェルト〔デニール・ランデル作曲〕、
アリラン〔朝鮮半島民謡〕、まつり花〔中国民謡〕…上記は六年生
- それぞれの学年で、どのような曲を学習しているのか。これでほぼお分りの事と思います。

以 上

NHK神戸文化センター・Hアンサンブルの活動
村上 浩一

西江井ヶ島病院訪問演奏

入院加療中のおとしよりを少しでも元気づけるため、2000/10/1日曜日明石市大久保町の西江井ヶ島病院へ訪問演奏を行いました。10:30から30分にわたり、「青い山脈」から「幸せなら手をたたこう」まで12曲を演奏しました。皆さんに歌っていただき、楽しいひとときを過ごしました。



尼崎Hエコーズ

村上 浩一

実りの秋コンサート (15名)

尼崎市女性センター 3F

トレピエホール

2000/10/16日曜日

主催南武庫之荘街づくり協議会



宮水学園「芸術コース」

交流会H演奏 (18名) 西宮市立夙川公民館

2000/12/6水曜日 3:00~ 合奏のほか、独奏は今井康郎、鈴木洸次郎



第15回たのしいH発表会 尼崎市立大庄公民館

2000/12/9土曜日 12:30~ 主催 尼崎Hエコーズ



巨匠・シグモンド・グローヴン氏からCDが届いた

淡海ハーモニカクラブ

姉川敏彦

シグモンド・グローヴン・ハーモニカ・コンサートが、1999年4月大津市で開催されました。その時、解説と進行そしてシグモンド・グローヴン氏とのデュオ演奏等の記念すべきコンサートという不思議な縁で結ばれ、親交を続けています。その間、クリスマスや年賀状の交換はもとより、ハーモニカ情報の交換などしてきました。また、彼作曲の『光に向かって』の直筆楽譜を頂戴したり、幸せなハーモニカ人生を送っています。

彼がこれまでリリースされたCDは、ほとんど持っているのですが、どうしても入手困難なものが数枚ありました。そこでどうしたら彼の名演奏が聴けるか相談したのです。

なんと次のような手紙とともにCD4枚が送られてきたのです。

親愛なる敏彦様へ

クリスマスカードと優しいお手紙を有難うございます。あなたの質問の答えですが、SONETは現在、大きな多国籍会社であるUNIVERSALが取り扱っております。とにかく、貴方が尋ねられた3枚のSONET CD (ARIA, NORDISK NATT, NATTØNSKER)を、喜んで貴方にお贈りします。ARIAは1988年に録音され、全ての作品は私自身の作曲です。NORDISK NATTは、1990年の録音です。NATTØNSKERは、主に、もとはPolydorで発売された私の初期のLPの二つ(1975年のSa spiller vi harmonicaと1979年のMollys、そしてもう一つ、1983年に録音したSongar utanordというLPからのVårsøgとAria, Nordisk nattの二つの録音曲)からとられた作品の編集です。

私は今GRAPPA Recordsと独占契約を結んでいます。そして私は貴方に、私の最新のCD(INNUNDER JUL)を楽しんでいただけることを望んでおります。この作品は先月録音したクリスマス・ソングのえり抜きの作品です。

私は今、再び日本を訪問するごく近い将来の計画を立てていますが、もちろん、確定的な日程が決まり次第貴方にお知らせするつもりです。

ハーモニカ[人生]に幸運あることをお祈りしますとともに2001年のご多幸をお祈りいたします。

敬具

シグモンド

夢のような思いがけないプレゼント!!

筆舌ではとても表現できないくらいに磨き抜かれた美しい音、透明感のある音に加え、新鮮で懐かしい響き。ハーモニカではもうこれ以上表現できないほどの音楽。

毎日毎日、聴いています。もう感激のあまり涙がどうしても止まりません。

そんな彼が近い将来に、再度日本での演奏会を計画中とのこと、再会を夢見つつ今日から猛練習を始めます。『光に向かって』を聴いてもらうために・・・

こんなの今までなかった！

アンサンブル教室に朗報

ハーモニカ重奏曲集（MD）販売

吉村 則次（電話及びFAX 0722 51-9398）

ハーモニカ・アンサンブル、トリオ、デュエット曲集（MD）を作成しました。もともとは、自分のハーモニカ教室の生徒のために、演奏見本、練習見本として使用してもらうために作成したものです。ご希望者に販売いたします。

MD 1枚約30曲収録70分（予定）。郵送料込み1000円（現金を封筒に入れてお送りください。591-8008 堺市東浅香山町3-104-5-201吉村則次あて）。

ピアノを除き、全パートを私が演奏し、マルチ・トラック・レコーダー（多重録音機）を使って作成したものです。一部を除き、もともとはハーモニカ、フルート、リコーダー等用の市販の楽譜集に掲載されている楽譜を使用しております。

演奏してみたいかたは、MDに添付する「曲名一覧」に掲載している曲集名、出版社名により、楽譜を取り寄せ、あるいは楽譜店等で購入ください。店頭で販売されていないもので、かつそのコピーが許可されているものについては、希望があれば実費で作成します。

また希望があれば（多重録音で作成したものですから）これらのカラオケまたは特定の1つのパートのみや伴奏のみ等の演奏見本も作り、提供することができます。

収録曲

◎ハーモニカ4本、バス、コード

ムーンライト・セレナーデ、クワイ河マーチ（ボギー大佐）、L-O-V-E

Dancing in the Dark、Dream、I Don't Know Why、Don't Blame Me

◎ハーモニカ4本とコード 今日の日はさようなら（金子詔一）、風（端田宣彦）

◎ハーモニカ2本、バス、コード

聖者が町にやって来る、モッキンバード・ヒル、Melody in F（ルビンスタイン）

◎ハーモニカのみ4本

世界は二人のために（いずみたく）、夜明けのスカット（いずみたく）、サウンド・オブ・サイレンス（ポール・サイモン）、荒城の月（瀧廉太郎）、鉄道員（ぼっぼや＝坂本龍一）、Try to Remember（シュミット、ミュージカル「ファンタスティックス」より）、この広い野原いっぱい（森山良子）、中国地方の子守歌、こきりこ節（富山県民謡）

◎ハーモニカのみ3本

なつかしきヴァージニア（ブランツ）、野ばらに寄せて（マクダウエル）

運命の力序曲（ヴェルディ）、亡き王女へのパヴァーヌ（ラヴェル）、モーツァルトの子守歌（モーツァルト）、ジョスランの子守歌（ゴダード）、かあさんのうた（窪田聡）
シェナンドー

◎ハーモニカのみ2本 ゆく秋（諸岡忠教）

◎ハーモニカ2本とピアノ 手のひらを太陽に（いずみたく）、パッサリグノーのアベマリア、森へ行きましょう（ポーランド民謡）、ムーン・リバー

発売時（3月）にはさらに数曲追加できる予定

主な使用楽器、ホーナー・クロマチック、コード、ハーモネット、
ファン・コーデット20、等

その他の楽器 ローランドのMIDIキーボードと音源。音楽ソフト

録音機器 フォステックスVF08（ハードディスク）。マイク シュアのSM17

ハーモニカCD販売

森本恵夫とブルーハーモニキャッツ 2枚セット 44曲 4600円

今大人気のアザレア・クアルテット 12曲 2500円

徳永延生クロマチック・ジャズ 第1～3巻 各3000円

いずれも消費税、郵送料、発送手数料等込みです。

注文は、郵便振替口座 00990-6-96827 加入者名 吉村則次
へお振り込みください。振り込み手数料70円はご負担ください。

固定ド方式のブルースハーブを作ろう

吉村 則次

ブルースハーブ（テンホールズ、以下同じ）は、複音ハーモニカと同様、移動ド方式の楽器です。（複音と同様、メジャーだけで12の調子のハーモニカがあります。）

例えばト調（Gメジャー）のハーモニカで、ドレミと吹くと、実音ではソラシというG（ト調）のスケールが出る訳です。したがって、すでに1, 2, 3という数字譜に直された楽譜なら、そのまま吹けばGのキーで演奏されるわけですが、ト調の曲（シャープ1個）の五線譜を読むときには、どこがドかを知り、それを1またはドとして認識し、演奏する訳です。（ブルースハーブでは、セカンド・ポジションとかいって、そうでない奏法もあるようです。）

さて、私はクロマチックのみの愛好者ですので、あの小さいハーモニカで、いろいろなキーの曲を、苦勞もなくかっこよく吹くブルースハーブ奏者を羨ましく思いはしますが、ブルースハーブには、下のオクターブ、上のオクターブで不足する音がある、ベントされた音が奇妙（下手だから）、高いほうに行くと、クロマチックのルールに反して、吸う音が吹く音より低くなるということに耐えられない、五線譜を見て移動ド方法で吹けない（私の能力がないということ）、したがって、どんなに転んでもブルースハーブは吹けないということで、クロマチックにとどまっておりました。

しかし、最近では次のような方法で、他のキーであっても、ブルースハーブを固定ド方式で吹けるようにハーモニカを改造し、解決できることを考え出して、楽しんでおります。（ただし、和音を出さないという前提、さらに特定のキーのものしか作れないという制限があります。）

これには、12穴の「ソロ・チューニング」のC調の単音ハーモニカを使います。

この方式のハーモニカは、ホーナーでは「マリンバンド」No. 364 SOLO TUNING、ファンでは、Huang Cadet Soloistがあります。

国内では通常は売られていないかも知れません。半音がない12穴クロマチック、標準配列（ド・ダブリ）とお考えください。

ホーナーのものについては、モリダイラのカタログには載っていませんが、ホーナーのカタログには載っていますので、注文すれば手に入るかも知れません。確かめてみてください。Huangのものについては、私が販売もしております。他のキーに改造してお渡しすることもできます。

SOLO TUNINGの配列

| 穴 | 1 | 2 | 3 | 4 | 5 | 6 | 7 | 8 | 9 | 10 | 11 | 12 |
|----|---|---|---|---|---|---|---|---|---|----|----|----|
| 吹く | C | E | G | C | C | E | G | C | C | E | G | C |
| 吸う | D | F | A | B | D | F | A | B | D | F | A | B |

移動ド方式 どんなキー（調子）の音楽であれ、そのキーのドを1とする読み方。

固定ド方式 どんなキーの音楽であれ、ハ調のドを1とする読み方。どんなキーの音楽であれCとC#の2本のみで演奏する。たとえばト調（Gメジャー）のスケールを固定ド方式で演奏する場合、5 6 7 1 2 3 # 4 5 と吹く。（2000/1月号p44の表参照）

これを次のように改造します（1, 5, 9穴のC及び2, 6, 10穴のFのリードの先を削って半音上げます。4, 8, 12穴のCはそのままおいておきます。ケースによっては、1穴のCを半音上げずにそのままにしておいたり、12穴のCを半音上げたりしてもよい。あとに述べるようにDのキーの音楽を吹くか、Gのキーの音楽を吹くかによっても、異なります。）

| | | | | | | | | | | | | |
|----|---|---|---|---|---|---|---|---|---|----|----|----|
| 穴 | 1 | 2 | 3 | 4 | 5 | 6 | 7 | 8 | 9 | 10 | 11 | 12 |
| 吹く | | E | G | C | | E | G | C | | E | G | C |
| 吸う | D | | A | B | D | | A | B | D | | A | B |

ご覧のように、これで（固定ド方式の）Dメジャーのハーモニカができました。スライドがなくても、D E G A B D というDのスケールが鳴らせます。

このハーモニカはド・ダブリで、4と5、8と9にドがありますから、シャープに改造していない方の4穴と8穴のCナチュラルを使うことによりG A B C D E F# G というGのスケールも鳴らせます。

私は、これ1本でDとGのキーのケルト（セルティック、アイリッシュ）の音楽（＝ホンパイプ、ジグ、リール、ポルカ、リバーダンス等）を楽しんでいます。

この方式では、フラット系のスケールを作ることは、少し無理（改造はできますが、演奏する場合に不都合が起こる）だということがわかりました。というのはフラット系のスケールは、B（吸う音）がフラットとなり、Aという吸う音と隣合わせになります。そうなるとうとう、ときにはB♭とAが同時に鳴ることもあり、半音差の非常に耳障りな音を出してしまうからです。

| | | | | | | | | | | | | |
|----|---|---|-----|---|---|---|-----|---|---|----|-----|----|
| 穴 | 1 | 2 | 3 | 4 | 5 | 6 | 7 | 8 | 9 | 10 | 11 | 12 |
| 吹く | C | E | G | C | C | E | G | C | C | E | G | C |
| 吸う | D | F | | | D | F | | | D | F | | |
| | | | 半音差 | | | | 半音差 | | | | 半音差 | |

しかし、幸いにも、ケルトの音楽は、ヴァイオリンを使うせいか？ディアトニック・アコーディオンを使うせいか、あるいはまた歴史的な理由があるのか、ほとんどの曲はG, D, A, Eというシャープ系のキーで書かれており、フラット系はないようですから、問題はありません。

（この改造は、イギリスの世界大会でのブレンダン・パワーの話を聞いてヒントを得ました。ご存じかと思いますが、彼は改造クロマチック、改造ブルースハーブを多く使って、ケルト音楽、ジャズ、ブルースを素晴らしく演奏しております。）

なお、ブルースハーブは、通常バルブがついていませんが、私は、これにバルブを貼って使っております。音が大きく楽に出るようです。ベントとかをしなない場合は、バルブを貼ったほうがよいようです。

基礎調査票の分析結果

'01/01 組織部長

'99年度以来継続している基礎調査票の最新の分析結果を報告します。
 今回の調査は、'01/01/08 の入会者までを含むものです。

| | 対象数 | 回答数 | 回答率 | |
|----|-----|-----|-------|----------------|
| 今回 | 263 | 203 | 77.2% | ('01/01/08 段階) |
| 前回 | 222 | 180 | 81.1% | ('99/11/03 段階) |

会員の異動(入・退会)に伴い回答率が低下しているが、実態を推計するのに十分なレベルの回答率と考えられる。

回答から見た会員の平均像と分布

男女の構成比率

| | 男 | 女 |
|----|-------|-------|
| 今回 | 74.0% | 24.5% |
| 前回 | 73.9% | 24.4% |

男女の構成比率はほとんど変化がありません。

平均年齢と年齢構成

| | 平均年齢 | 最高齢 | 最若齢 |
|----|------|-----|-----|
| 今回 | 64.6 | 88 | 22 |
| 前回 | 62.7 | 87 | 26 |

| 年齢構成は | 20歳代 | 30歳代 | 40歳代 | 50歳代 | 60歳代 | 70歳代 | 80歳代 | 合計(人) |
|-------|------|------|------|-------|-------|-------|------|-------|
| 今回 | 3 | 6 | 8 | 33 | 62 | 69 | 12 | 193 |
| | 1.6% | 3.1% | 4.1% | 17.1% | 32.1% | 35.8% | 6.2% | |
| 前回 | 2 | 5 | 9 | 33 | 61 | 65 | 7 | 182 |
| | 1.0% | 2.6% | 4.7% | 17.1% | 31.6% | 33.7% | 3.8% | |

若い人の入会最若齢は下がったものの、平均年齢は少し上がりました。
 圧巻は最高齢87歳の方ですが、60歳代以上で70%強を占めている事実は、
 ハーモニカ愛好者の元気を表していると思います。ちなみに一番たくさんの方が居る年齢は73歳です。

会員歴 最長は23年(発足当時からの会員です。13人ありました)、一番多いのは3年です。23年というのは連盟発足当時からの会員です。会員歴4年以下が約半数います。長期間会員の存在も、新規会員の増加傾向も素晴らしいことだと思います。

ハーモニカ歴 最長=76年ですが、5~9年が約1/3、10~20年が約1/3そして30年以上のベテラン演奏者が約1/3と言う感じ です。

ハーモニカの種類では ?

今回のデータでも、使っているハーモニカは複音が圧倒的でした。(89.66%; 前回の調査では86.6%。)その内クロマチック併用は24%であり、複音専門と言う人は全体の58.9%でした。(複音+クロマチック+10ホールズ)の3刀流の人も6.8%いました。今回の調査では40.6%の人がクロマチックを持っていますが、クロマチック専門の人は約9%です。10ホールズの所有者は8.3%ですが10ホールズのみの方は2人でした。

他団体への加入は ?

関西ハーモニカ連盟以外にもハーモニカの団体はたくさんあります。その加入状況は日本ハーモニカ芸術協会が26.7%であり、次いで全日本ハーモニカ連盟が15.5%であり、10.7%がニッポン・ハーモニカ・クラブに加入し、F I H(世

界ハーモニカ連盟)にも10.2% の人が加入しています。

'99/11と比べて大きな変化はありませんが、高齢化は確実に進んでいます。若い人に興味を持ってもらい、たくましいエネルギーをつぎ込んでもらえるための方策をたてるのが、これからの重要課題です。

第29回

みんなのハーモニカコンサートを終えて

II. 12. 12 関西ハーモニカポップス友の会
事務局 大石 喜一郎

第29回となった「みんなのハーモニカコンサート」を12/14に終えることができました。今春3月にオープンした施設であるだけに、まだ道がわかりにくい人もあったようですが、師走の忙しい時期にも関わらず約140人の参加者がありました。今回は遠く徳島からおいでになったファンもあり、ハーモニカ愛好熱の広がりを実感させるものがありました。

このコンサートの開催の趣旨は、関西ハーモニカポップス友の会の社会的活動の一つとして、日頃練習している愛好者に演奏機会を提供しているもので、従って名人も出演する反面練習を始めて間もない人も参加出来る、あるいは通常の演奏形態とは違う新しい試みもテスト出来る場として設定しているものです。

今回もこの趣旨にご賛同いただいた5人(組)のニューフェイスが登場しました。音響担当が不在のため伴奏とハーモニカのヴォリューム バランスが悪いケースが多く、聴衆には不満を残した点がありましたが、新しいプレイヤーの音に感心されたアンケートも多く頂きました。また懐かしい曲に出会った人や、複雑な組み合わせのアンサンブルに合奏の良さを感じた人も、中には「これだけ吹けたら、ご自身も楽しいでしょうでしょうね」と言う感想も寄せられました。二本・三本のハーモニカを使い分けるテクニックに感心する人もクロマチック ハーモニカの熱演に感動した人もおいででした。いつものことですが、嶋津さんの心のこもった司会にあわただしい日常を忘れて、くつろぎのときを持った人も居られたようでした。

各人各様の感想をお持ちいただいたコンサートですが、なにより和やかな雰囲気は終止した、人と人のあたたかさが交流したひとときでした。

次回(第30回)は、平成13年4月23日(月) 18:20より、今回と同じ府立文化情報センターで開催します。21世紀初めてのコンサートからは、テープ伴奏は廃止し、MDあるいはCDに限定します。(もちろんアコースティックな生音の伴奏は大歓迎です。

以上

ハーモニカにPAは必要だ！

PAの知識 その1

吉村 則次

我々ハーモニカ愛好者は、ある程度のPA（拡声装置=Public Address System）の知識を持つ必要があるということは十分認識されていることと思います。自分の練習のために人の演奏を録音したり、指導者である場合は生徒のために見本演奏を録音して聞かせたり、カラオケを使って演奏したり、演奏の場では十分な大きさと楽器間のバランスを取ったり、等々。

ハーモニカのこと、及びハーモニカの音に関しては、自分でハーモニカを吹かないかたはほとんど認識をされておらず（どのハーモニカがどのような音を出すことも知っていないし、どのように周波数を増強すればいい音になるとかも知識がない）、したがって会場の業者任せでは満足なPAができません。

そういう訳で、2000/10/23の当連盟の研修会で、私は「PAの知識」というテーマで、ハーモニカに関連してのPAの話を行いました。そのとき説明できなかった事項を含め、数回に分割して、掲載したいと思います。

いい録音をするには

1、コンサート等の会場で、演奏を録音する方法

(1)われわれが使用できる携帯用の録音機器には、MD（ミニディスク）とカセットテープとDAT（ダット）があるが、それぞれ長所と短所がある。長時間とるならDAT

（120分テープを3分の1のスピードにすれば、最大6時間連続でとれる）、失敗の少ないのがカセットテープ、事後の編集を考えればMD*である。（その他、最近ではCDに録音したり、ハードディスクに録音したり、メモリーに録音したりする機器が出ているが、まだまだ一般的ではないので、ここでは除外する。）

テープが一番扱い易く、動いているのが目で見えるので失敗が少ないが、音質は他の2つに比べれば劣り、テープスピードのむらにより別のテープレコーダーで再生した場合、ピッチ（僅かな音の高さ）に変化を来すことがある。個々のテープレコーダーによりテープのスピードがわずかに異なるためである。

90分テープなら45分毎に、テープを裏返したり交換しなければならない（MDなら74分と80分の2種がある）。DATは上に述べたように、360分も連続で取れるので、長くとるのならDATが最適である。

DATとMDは、テープレコーダーと異なり、スイッチを1個押せば録音が始まるのではなく、最初に「録音」ボタンを押して録音待機の状態にして、その後再び「PLAY」ボタンを押さなければ録音は始まらない。

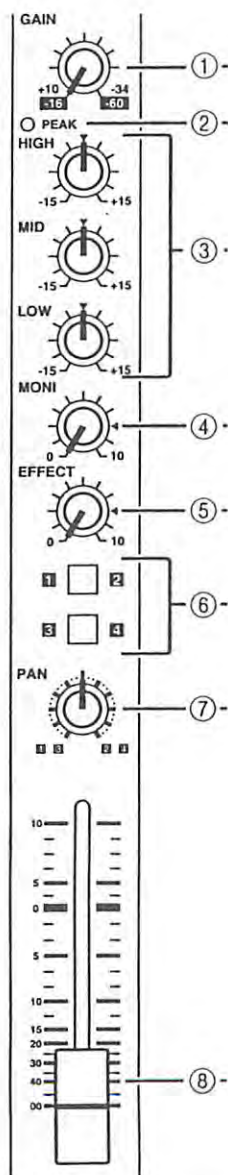

*MDは、①テープのように重ね録音してしまつて前のものを消してしまうというミスは、起こらない。消すためには、数段階の手続きが必要である。新たに録音しようとすると、自動的に終わりの空きスペースに録音して行く。

②MDは、頭出しが簡単である。番号を付けておくことができる（1回の録音に自動的に番号がついてしまう）ので、その番号を呼び出せばすぐ出てくる。

*テープレコーダーは、高級品を除き、必ず多かれ少なかれテープのスピードが異なる。ということは音の高さが異なるということである。したがつて、ハーモニカのカラオケには向いていない。テープレコーダーを使用する場合は、クォーツ・コントロール（時計と同じく、水晶発振のもの）のものを使えば問題は少ない。

(2)「自動録音」のある機器は、音の大きさに関しては録音の失敗は少ないが、自動的に大きな音を小さくし、小さな音を大きくするので、音楽の録音には向いていない。大きな拍手のあとなど音楽の音が小さくなるので、この欠点分かる。したがつて、音楽を録音するなら、マニュアル録音ができる機器で、録音レベルをメーターで見ながら調節できるものが望ましい。なお、最近のMDのようにつまみで調整するものでない場合（段階的にレベルを調節するもの）は、曲の途中でヴォリュームを調整しない方がいい。そのとき音が飛ぶものがある。なお、ヴォリュームは、メーターを見て（それぞれの機器の説明書を見て）やればいいが、OVERになると音が歪んでしまい、あとで音を小さくしてもその歪みは解消することはできないので、「どちらかといえば」小さめの方がいい。

(3)マイクは、内蔵マイクではなく、別に購入して取り付けるもの方がいい。内蔵されているマイクは必ず安物である。高いレコーダーにはマイクは内蔵していない。別売りで購入する録音用のマイクは、最低でも1万円以上のものが望ましい。

(4)暗い客席での隠し採りの場合は、録音されているかどうか、レベルは適当かなどを、いちいちその場で確かめられないので、どのくらいの音にはどのくらいのレベルにしておけばいいのかわ、経験を積んで知っておき、あらかじめセットしておく必要がある。

(5)録音中はマイク及びその周辺には絶対に触らないこと。非常に大きな雑音として録音されてしまう。

(6)ホールのどの位置で録音するかを考える。通常はホールが中心が一番いい。ステージのすぐ前は、手前の楽器のみが大きく入るのでよくない。スピーカーの前も好ましくない。

ミキサーの扱いに慣れよう

2、P A（ステレオセット等）の基本構成を知り、ダイアグラムを読めるようにしておく。

アンプは、我々が通常使用しているものは、一つの箱の中に収まっているのが普通であるが、回路や働きとしては、プリアンプとメインアンプに分かれていることを知っておくと、理解しやすい。メインアンプ部分は、スピーカーを鳴らすだけのためのものであり、単純なものである。いろいろ操作は、プリアンプの段階で行われる。

「ミキサー」は、プリアンプの一種であり、したがつてミキサーだけで（メインアンプがないので）スピーカーから音を出すことはできない。その文字の意味のとおり、いろいろなものを「混ぜ合わせる」ためにある。これに反し、通常のステレオセットと呼ばれるものは、たとえばテープならテープ、MDならMDだけというように、1

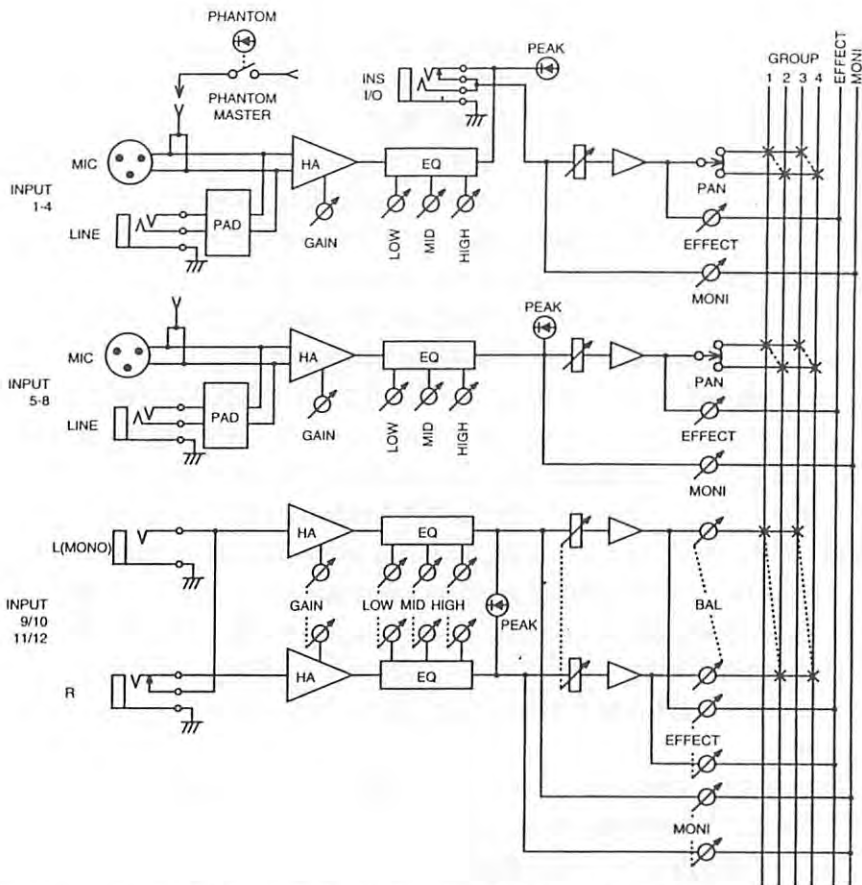

つのものしか拡声できない。ミキサーなら、カラオケの音楽にマイクからの音を混ぜ合わせるというようなことができる。それぞれの音の大きさも調節できる。

ミキサーは、演奏会などでは必ず必要なものなので、これの扱い方を慣れておけば、非常に役に立つ。

3、ミキサーの構造と扱い方

一人で無伴奏で演奏するのなら、ホール備え付けの簡単なものでもいいが、複数のマイクを使ったり、カラオケを使用したりする場合は、ミキシング（混ぜ合わせ）をする必要があり、それぞれ個々のレベルの調節をする必要があり、そのためにはミキサーというものが必要である。したがって、我々はある程度ミキサーの使い方に慣れておくと便利である。

チャンネル数の多いもの、少ないもの、スイッチが多いもの、少ないものがあるが、基本は同じで、小さいものを扱えれば大きなものも大抵扱える。（ホールに備え付けのミキサーは、通常さわらしてくれない。）

PAで感電することはないので、ミキサーについて来る回路図をよく理解して、思い切って機器を繋いで鳴らしてみよう。

PAで一番避けるべきことは、ハウリングを起こさないことであるが、これがなぜ起こるかをしておく。

①スピーカーから出た音をマイクに入れないこと（スピーカーの位置と向きに注意、ただしカラオケで演奏するには演奏者に伴奏の音が聞こえることが必要）、②出力端子から出た音を、何かの機器を通して加工したあと再び入力するような繋ぎ方はしない

こと。③録音する場合は、MDやテープレコーダーの出力端子から電力が出ているので、これに対応する入力のボリュームをゼロにしておくこと。④ミキサーに入れる音のレベルを高すぎるようなしないこと（入力が大きくても、出力を小さくすればいいというような問題ではない。入るレベルを適当なレベルにしておく必要がある）。

ミキサーはすべてモノラルで、通常はステレオという入力端子はない。左・右を調節できるつまみ（パンという）があるので、あたかもステレオのように見えるが、これはモノラルの音を左にいくら、右にいくらというふうに振り分けを調節するもので、ステレオではない。ステレオの場合は2つのモノラルのチャンネルを左行きと右行きに分けて使用する。したがって、例えばテープとMDとチューナーとCDの4個を入れるには8個のチャンネルが必要であるということである。

演奏会場では、マイクから取った音は、すべて左と右のスピーカーに同じレベルで鳴らすのが通常である。

レベルは、まずインプット（GAIN, TRIM等の表示のものもある）で調整し、アウトプットは通常は定位置（一番いいとされる位置に太線がある）でするのがいい。

ミキサーのアウトプット端子は、アンプへのアウトプット以外にも、録音用のアウトプット、エフェクターへ送るアウトプット、モニター用のアウトプット、ヘッドホンへのアウトプット等いろいろある。回路図を見てどの端子はどの時点でのアウトプット（EQが効いているのか、ボリュームが効いているのか）なのか見てみよう。

接続は「シンプル・イズ・ベスト」で、いろいろ複雑にするとハウリングを起こしたり、音が鳴らなくなったりする。蛸足や孫接続にするのは好ましくない。

スイッチの入れ方には決まりがあり、音の入口の機器から出口の機器へ向かって順に行くこと。切るときはその逆で、出口（メインアンプ）から順に音の源に向けて切っていく。入口（たとえばマイク）の小さな雑音は、出口（スピーカー）で非常に大きな音になるので、ややもするとスピーカーを壊すこともある。そうでなくても、大きな雑音で聞く人を驚かせたり、眠っている人を起こしたりする。

ミキサーは、12チャンネルのもので3万円ぐらいまで値段が下がっているのので、購入することをお薦めする。これを買って家にあるステレオのAUX（AUXILIARY=予備）端子やCD端子、テープ端子等に繋げば音は出る。

ミキサーのレベルの調節

まずOUTPUTのフェーダー（スライド式のボリューム）を中間の太線のところに合わせておき、INPUT（GAINやTRIMと表示されている場合もある）のつまみで、音の大きさを聞き、メーターも見ながら適当なINPUTに調節する。

INPUTが大きすぎても、OUTPUTで小さくすれば、という考えもあるが、こうするとミキサーの中で処理するレベルが高すぎてうまく行かない。最悪ミキサーの中で「発振」を起こしハウリングのような音を出すことがある。

なお、最近は通常の小型ミキサーにもLP（レコードのカートリッジ）の入力端子がついていない。したがって、LPを聞きたい場合は、別にレコードカートリッジ用のトランス（8000円ぐらい）を購入して、入力端子の前につなげなければならない。

（次号に続く）

会員異動のお知らせ('01/04月号)

2001/2/11

会報第146号(2000年12月号)でお知らせ以降の会員異動は、次の通りです

組織部長

新入会

10名

| | 〒 | 住所 | 電話番号 | 入会月 |
|----|--------|------------------------------|--------------|--------|
| 1 | 小崎 美智子 | 653-0854 神戸市長田区平和台町 3-1-7 | 078-641-3992 | '00/11 |
| 2 | 俵谷 光政 | 546-0012 大阪市東住吉区中野 2-5-7 | 06-6704-3517 | '00/11 |
| 3 | 岡本 節子 | 658-0064 神戸市東灘区鴨子ヶ原 3-17-22 | 078-843-1752 | '00/12 |
| 4 | 森田 悦治 | 599-8104 堺市引野町 2-34-28 | 0722-85-1410 | '00/12 |
| 5 | 上田 信子 | 601-1314 京都市伏見区醍醐御陵西裏町 33-14 | 075-571-8113 | '01/01 |
| 6 | 桑井 節一 | 617-0835 長岡京市城の里 26-3 | 075-954-1106 | '01/01 |
| 7 | 斉藤 正勝 | 594-1153 和泉市青葉台 2-20-6 | 0725-56-0858 | '01/01 |
| 8 | 高谷 禮次郎 | 601-1391 宇治市東笠取中島 22-1 | 075-571-4926 | '01/01 |
| 9 | 福山 章次 | 565-0873 吹田市藤代台 1-2、B24-304 | 06-6872-6182 | '01/01 |
| 10 | 林 一義 | 574-0033 大東市扇町 15-1 | 072-872-3751 | '01/01 |

退会

1名

| | | | | |
|---|-------|--------|--|-----------|
| 1 | 玉井 成志 | 健康上の理由 | | '01/01/22 |
|---|-------|--------|--|-----------|

住所変更等

| | 〒 | 新住所 | 電話番号 | 受付 |
|---|-------|-------------------------------------|--------------|-----------|
| 1 | 大西 浩一 | 658-0015 神戸市東灘区元山南町 2-14、1-203 | 078-412-1229 | '01/01/04 |
| 2 | 宇佐美 進 | 799-1372 愛媛県東予市吉田 362 | | '01/01/04 |
| 3 | 船井 伯郎 | 543-0001 大阪市天王寺区上本町 9-2-7 セントラル 706 | 06-6773-4600 | '01/01/06 |
| 4 | 藤井 賢治 | 611-0043 宇治市伊勢田町井尻 8-1 伊勢田若草住宅 117 | | '01/01/06 |
| 5 | 宮本 一男 | 657-0027 神戸市灘区永手町 4-2-1 フォレスト六甲606 | 078-821-0609 | '01/02/06 |

現在の会員数は 264 名です。

ハーモニカにPAは必要だ! p41 に掲載のミキサーの図面の解説

①GAINコントロール

入力大きさを調節します

②ピークインジケーター

入力が大きすぎると警告のランプが付きま

③イコライザー

音のHIGH, MID, LOWの周波数に応じたレベルをコントロールします

④モニター・コントロール

モニター回路に送り出すレベルをコントロールします

⑤エフェクター・コントロール

エフェクト回路に送り出すレベルをコントロールします

⑥グループ選択スイッチ

出力を1/2回路に送り出すか、3/4回路に送り出すかを選択します

⑦パンポット・コントロール

出力を左に送り出すか、右に送り出すか、あるいは真ん中に出すかを決めます

⑧チャンネルフェーダー

出力の送り出しレベルをコントロールします

吉村 則次

「旅は—まだ—終ら—ない」私はこのフレーズを最後まで歌えない。これは、NHKのTV番組「プロジェクトX」のエンディング・テーマソングで、「地上の星」の一節だ。「旅は—まだ—」とここまで歌うのがせいっぱいで、この後は感動で胸が詰まって歌えない。会社に泊り込んで開発した（ロータリー・エンジンの開発チーム）。心臓拡張症の手術に挑み、一瞬にして心臓の拡張した筋肉を切り取るため、ハサミを持って独り無心で稽古をする外科医、それを見て手術器具を渡す順番を描いて手順を整える看護婦。オリンピックでは、我々をTVに釘づけにして感動させてくれた、日本女子ソフトボール・チーム。苦難を乗り越えて瀬戸大橋を完成させたチーム他。ひとつの目標に向かって全員が力を合せて努力をすれば不可能はないことを、まざまざと知らせ示してくれた。

我々ハーモニカ仲間も、「ハーモニカ祭り」には多くのアンサンブルが、出演するようになった。それぞれが力を合せて稽古に励み、いろんな曲に挑戦しておられるのだと思います。私達のアンサンブルも、これはちょっと無理かと思う曲にいつも挑戦しています。童謡、叙情歌、演歌などは、いつも聴いて耳に馴染んでいるが、ジャズ、タンゴ、ウィナーワルツ、シャンソン、クラシックなど、馴染みのうすいリズムに敢えて挑戦しています。ジャズは、アメリカをはじめ世界中で愛されているが、我々には演奏するのは難しく特にリズムが難しいのです。タンゴもアルゼンチン、ドイツ、イタリー、オランダ、フランス、フィンランドなどそれぞれの国に有名な楽団がある。ワルツはこれまた、各国に独特のワルツがあり、色んな楽団がそれぞれ思いを込めて特長のある演奏をしています。

私達は御客様の前で演奏するのですから、客席で聴いて下さる御客様に、退屈しないで聴いて頂けるような目先の変わった曲と編曲をと心掛けて居ます。南春夫さんの言を待つまでもなく、御客様は神様です。南さんは心からそう思っていたのですね。お客さまの前で演奏するときは正に真剣勝負です。全力を出し切って、思い残すことのないように、心掛けて演奏しています。びくびくして演奏したのでは終わった途端に、あゝもっと思い切って演奏すれば良かったなあと後悔するのです。そして次のハーモニカ祭りまで、1年間、後悔が続くのです。私達のグループは、舞台から退場したら、みんな「思いっきり演奏出来たよ」と全身で喜んでいます。そして初めから間違いはやるものだと、思っていますから、「間違ったあー」と、笑って済ましています。間違いをビクビクしては、思い切った演奏は出来ませんし、何も伝わりません。はい！

今年の神戸でのハーモニカ祭りには、皆様の「プロジェクトX」も、きっと血のにじむようなお稽古を積んで出場されるものと思います。私達のプロジェクトも、皆様に負けない様に頑張らなければと思っています。今年もぼつぼつエンジンを掛けなければならない時期にきて、私のハートもだんだんと引締ってきました。ではまた神戸でお会いしましょう。

新しいハーモニカ C D

吉村 則次

◎WILLIAM GALISON/ウィリアム・ガリソン

Janet Seidel and William Galison/Love Letters

Australia La Brave Music LB0034

2000年にガリソンがシドニーに行って演奏を行ったときに、私のオーストラリアのハーモニカ友人が購入してくれた。To Noritsugu, Hope to see you soon, William Galisonというサインももらってくれている。(私とガリソンは今までに数回会ったことがあり、先方も私を覚えてくれている。)

ガリソンがオーストラリアに演奏に行ったということ、数年前ラリー・アドラーも行っているということ、このCDもオーストラリアで製作されているということは、オーストラリアにもハーモニカ愛好者が多くいるということではないかと思う。今まで世界大会に誰も来ないので、ほとんどいないのではないかと、思っていたが・・・来年の厚木大会に少しでも来られることを期待する。

◎森本恵夫とザ・ブルー・ハーモニキャッツ/魅惑のハーモニカ・トリオ

Athene ACD-1831~2。前号でご紹介のもの。もう買われましたか？

◎西脇辰弥/アトモスフィア、日本、ビクター/Aosis VCL-69017

某超有名ハーモニカプレイヤーが「これはすごい」と言っていた。言わなくてもすごい。お薦め

◎TOOTS THIELEMANS/トゥーツ・シールマンス The Very Best of Toots Thielemans

The Netherlands Universal Classics & Jazz 560-384-2

今までのCD, LP等からの寄せ集めだが、私が持っているものの中には入っていない曲もあるようだ。心斎橋HMV

◎TOOTS THIELEMANS/トゥーツ・シールマンス Ella Fitzgerald, Ella abraça Jobim

USA Pablo PACD-2630-201-2 1981年のLPの復刻版である。

エラ・フィッツジェラルドがアントニオ・カルロス・ジョビンの歌を歌っているが、バックにシールマンスが多く入っている。心斎橋HMV

◎HENDRIK MEURKENS/ヘンドリック・ミューケンス、Brazilian Romance

USA Concord CCD-5200-2

これは寄せ集めだが、ミューケンスの演奏が2曲入っている。心斎橋HMV

番外編

◎クロマチック・ハーモニカで吹くヒット曲(ピアノ伴奏付きカラオケCD)

田中光栄校訂、龍吟社/リズムエコーズ CD付き2200円

桜坂、虹になりたい、For You, Secret of my heat, Hotel Pacific, Tsunami等、最近のヒット曲が掲載されており、田中光栄氏によるクロマチックの穴番号付き五線譜が載っている。曲はかなり難しい。田中光栄氏による穴番号がかなり興味を引く。このかたはCは全部4穴を吸ってレバーを押して出しておられる。Fも同じく全部6穴を吹いてレバーを押して出しておられる。(注、クロマチックにおけるCとFの出し方は、吹いて出すか吸って出すかが奏者により異なる。だから穴番号付き楽譜を見ると、それぞれの奏者のやり方が分かり、面白い。)

田中光栄氏の模範演奏が入ってないのが残念である(ビブラホンによるうすメロが入っているトラックと完全なピアノのみのトラックがある)。その事情は分かるが。

さらに番外ですが

ハーモニカのめいじんレディル

ロバート・マックロスキー文・絵 まさきるりこ訳 国土社 1600円

これは絵本です。「うたがへたで、くちぶえもふけないレディルが、あるときハーモニカをかけて「ハーモニカのめいじんになろう」とけっしんします。」という、非常に頼もしい本です。

花火の向こうからアジアのハーモニカ仲間がやってくる!

彩りの夏・厚木ハーモニカ・フェスティバル 2001 第4回アジア太平洋ハーモニカ大会2002厚木のプレ・イベント

日時 2001/8/3 金曜日～4 土曜日

主催 厚木市・全日本ハーモニカ連盟

開催会場 神奈川県厚木市恩名295-1 厚木市文化会館

新宿から小田急線乗車、またはJR小田原駅から小田急線乗車「本厚木」下車、歩約15分

催しの内容

8/3 金

◎ハーモニカ・サマー・スクール

初めてのハーモニカ、もう一度やってみようハーモニカ、

もっと上手になりたいハーモニカ、10ホールズにチャレンジ

特別公開講座 クロマチックによる室内楽 香港のキングス・クインテット(何百昌氏)

◎出たがり屋のコンサート 参加自由 現場で申込、飛び入り歓迎

8/4 土

◎ハーモニカ・サマー・スクール(午前)

◎出たがり屋のコンサート(午前) 参加自由 現場で申込、飛び入り歓迎

◎ガラ・コンサート アジアの名手の演奏会 13:30～16:00

◎あつき鮎まつり、大花火大会

その他 ハーモニカサービスコーナー(修理相談、楽器、楽譜等販売)

参加料 1人5000円(2日間のすべての催しに参加できる)

会報の原稿締め切り時(2/16)に判明していることは、上記のとおりで、今後変更の可能性
があります。また詳細(申し込み期限、申し込み先、問い合わせ先、宿泊施設の案内等)
については、同封のチラシを参照ください。

複音ハーモニカ分散和音奏法の習得方法と メンテナンスと修理の講習会

寺村 安雄

複音ハーモニカの分散和音奏法の習得方法と修理・調律の講習を下記の要領で実施します。
記

日時 2001年4月29日(日・祭) PM1:30～4:00

PM1:30～2:00 分散和音習得方法について

PM2:10～4:00 メンテナンスと修理

場所 堺市立梅文化会館1階研修室(定員63名)

南海・泉北高速鉄道、梅美木多(とが・みきた)駅前

TEL 0722-96-0015

主催 泉北ハーモニカクラブ、泉北御池ハーモニカクラブ

講師 寺村 安雄 TEL 0722-97-5737

資料代として1000円必要

自身の修理道具や調子の悪い複音ハーモニカも持参してください。

レンタルは、うたはへたで、くちぶえ

もふくことができません。けれども、お

んがくがだいすきなレンタルは、ある

ときハーモニカをかって、「ハーモニカ

のめいじんになろう」と、けっしんします。

トゥーツ・
シールマンズ公演
4/5～7 ブルーノート大阪
8000円
予約06-6342-7722

レターボックス

—会員等からのお便り—

270のスプリングが折れました

ホーナーの12穴のクロマチックハーモニカのレバーのスプリングが、買ってから1カ月しか経ってないのに、折れました。どうしたらいいでしょうか。

駒津田 文太 様

別に驚くことではなく、残念ながら、困ったことですが、あり得ることです。

たまたま悪いスプリングに当たったとか、自分はレバーをよく使う（EメジャーとかDフラットとかの）曲を吹いているからとか、人よりよく練習しているからだとか、思ってください。腹が立つことだとは思いますが、ステージで演奏中に起こらなかつただけ、よかったと思ってください。

ホーナーのハーモニカの中でも、折れるのは#270に限られるようで、他の16穴のものなど折れた経験はありません。しかも折れる場所は、スプリングの長い方の真ん中へんか、やや下に限られています。その場合、悪いことに、折れた部分が釣針の「戻り」のように働いて木部に食い込んで抜けなくなることです。

これの修理方法を書いたチラシ（私が書いたもので図入り3ページ）をお送りします。

吉村 則次

2000-12-16

素晴らしい会報

会報をいつも御恵送下さり、有り難うございます。いつもながら内容が大変素晴らしいと思います。どちらにも片寄らず、大きな見地から、とらえていらっしゃることに、感服致します。

匿名 様

スライドには水でいい

ブラッキー・シャックナー

なぜスライドが堅くなるかという、それは「唾液」によるものです。唾液の沈殿物は水に溶けます。だから、スライドには、両端に水を少し落とすだけでいいのです。油を使ってもいいですが、匂いますし、またねばねばして来ます。

（アメリカハーモニカ協会の会報から転載）

NHK教育テレビ

「趣味悠々もう一度吹いてみよう ハーモニカ」に大きな反響！！

昨年12月6日から毎週水曜日21:35~22:00まで8回にわたって放映されてきた「趣味悠々もう一度吹いてみようハーモニカ」が大きな反響を呼んでいます。まず、講師が若い女性であること、学習する曲がサザンやSMAPや陽水などの新しい歌であること、そこでこういう曲はクロマチック・ハーモニカが10ホールの分野だと思っていたのに複音でピアノ

トンボ・ファミリークラブ

「ハーモニカライフ11号」から転載

伴奏で吹いていることなど、複音ハーモニカの可能性に取り組んでいる姿勢に拍手が贈られています。それでも難しい、とおっしゃる方は司会の渡辺徹さんがわけなく吹かれることに感心！もっと頑張らなくちゃ！ということでのいい刺激になっているようです。それから、番組が始まるや否や、楽器屋さんの店頭からAとA#が姿を消した。テキストの入手が難しくなったことなど、ちょっとした異変がございました。番組終了後は各地のカルチャーセンターも満員になるかも知れませんね。

直筆の楽譜を

(前略) 作曲家の残した直筆の楽譜からは、人柄や作曲の過程などが偲ばれ、大変興味深く、味わい深いわけですが、楽譜作成ソフトを使ったものからは、そのような「痕跡」は完全に消えています。(中略) どうも私たちは「便利さ」の中で少々疲れ気味の日常を送っているようです。

さて、私はいつも、コンピューター相手ではなく、生身の演奏家のために作曲しています。もちろん直筆です。私が楽譜に託したメッセージは、演奏家を通して聴衆に伝えられます。そこにマイクやスピーカーはほとんど介在しません。一見時代遅れのようにですが、私はこのような人と人との生の交流が、「一抹の寂しさ」のようなものを、いくらかでも和らげてくれるのではないかと考えています。

※作曲家十河陽一氏の言葉。和谷泰扶氏も演奏された2000/12/24青山音楽記念館でのコンサートのプログラムより。ハーモニカ教室でも、楽譜は手で書いてあげたほうが、生徒に気持ちがよく伝わるかも。

編集局

初心者対象、クロマチックレッスン

吉村 則次 (電話及びFAX 0722 51-9398)

次のとおり、初めてのカタを対象にクロマチックのレッスンを行っております。それぞれ5人以下の小人数です。時間場所に限定されますが、ご希望のカタお知らせください。

◎大東市立公民館 第2・4金曜日 6pm~7pm JR学研都市線住道 歩7分

◎堺市金岡公民館 第2・4水曜日 6pm~7pm 地下鉄御堂筋線新金岡、南海中百舌

クロマチック・ハーモニカ修理します

吉村 則次 (電話及びFAX 0722 51-9398)

ホーナー及びヘリングのクロマチック・ハーモニカのリード交換を含めた修理、調律、オーバーホールをします。故障内容をお知らせいただけたら、修理予定価格を出します。(スズキ、トンボは、部品がありませんので、修理できません。ご了承ください。)

売名行為、自画自賛、我田引水

どんどんやりましょう!

編集後記に代えて

編集局長

会報は、皆さんの情報交換・交流、技能向上、知識のGIVE & TAKE等の場です。どんどん活動状況、教室の状況、ご意見、知らせたいこと等を会報でご発表しご宣伝ください。他の人が活躍するのを面白く思わない風潮が、どこの世界にもありますが、そんなのは気にせず、かまわずどんどんやりましょう。(足の引っ張り合いだけの目的になってはいけないと思いますが)。そうすることがハーモニカの普及発展拡大、関西ハーモニカ連盟の発展につながるのではないのでしょうか。



| | | | | | | | | |
|---|---|---|---|---|---|---|---|---|
| H | | R | | O | | I | | A |
| | A | | M | | N | | C | |

関西ハーモニカ連盟