

会 報

第128号
(1996年7月)



関西ハーモニカ連盟

関西ハーモニカ連盟

会報 第128号

96年7月1日発行 転載自由

発行部数 250

(毎年4, 7, 10, 1月に発行予定)



関西ハーモニカ連盟

理事長 仲村 眞 545 大阪市阿倍野区三明町2-6-10
電話 06 624-5606
事務局長 上本 洋 631 奈良市富雄北3-21-5-301
電話 0742 43-7738
編集局長 吉村 則次 591 堺市東浅香山町3丁104番地 5棟201号
電話 0722 51-9398

その他の主要役員

指導部長 白鳥 達夫 06 728-7951
事業部長 飛田 保雄 0774 41-6568
会計部長 後藤 貞男 0724 41-0552
技術部長 宇佐美 進 0720 57-2077
常任顧問 酒井 涼爾、吉森 正隆、平口 謙二、小林 忠夫
特別顧問 森本 恵夫、齋藤 寿孝、徳永 延生、和谷 泰扶

入会のご案内

入会費 1000円、年会費(1-12月) 5000円

どなたでもハーモニカに興味のあるかたなら住居地にかかわらず入会できます
住所、氏名、電話番号及び6000円を次の住所へお送りください。

596 岸和田市春木旭町36-17 後藤貞男

電話0724 41-0552

郵便振替口座 00950-6-115527 関西ハーモニカ連盟

年度途中入会の方には、当年度のバックナンバーをお送りします。

7月
JULY



目 次

表紙写真 ハーモニカ祭りにやって来るクロード・ガーデンと森本恵夫氏
裏表紙写真 クロード・ガーデンを囲んで

特別寄稿 作曲と編曲と・・・	大場 善一	3
ハーモニカ・カレンダー（行事の実績と今後の予定）	編集局	5
小林忠夫震災復興コンサート	田中 祥雄	10
ハーモニカコンテスト(9/8)の詳細 コンテスト実行委員長	仲村 眞	11
ハーモニカ祭り(10/20)の詳細 ハーモニカ祭り実行委員長	飛田 保雄	13
ハーモニカ祭り、出演応募要領	"	14
クロード・ガーデンがやって来る！	吉村 則次	15
3/30は再放映でしたーハーモニカのテレビ	編集局	16
ジェリー・ムラッド逝去、多くの名曲を残して	吉村 則次	17
特集 1 、日本一短いハーモニカの手紙	編集局	19
特集 2 、ハーモニカの練習方法及び暗譜方法		
練習なしには上達はない	編集局	21
特別寄稿 とっておきの話 [1]	森本 恵夫	23
ウイントン・マルサリスの練習の方法	編集局	25
私のハーモニカ練習の方法	吉村 則次	26
M. M. とはなんだ、メトロノームを使おう	吉村 則次	27
ハーモニカは調律して吹こう	入江 章次	29
板村忠重氏、西田幸司氏が日本ハーモニカ賞受賞	事務局	31
ハーモニカの虫には自転車の虫がいい	吉村 則次	32
7-10月に研修会を4回も	指導部、技術部	33
ハーモニカに関する音楽を探してください	編集局	35
新井尚子氏が清水の舞台で。生涯の友ハーモニカ。中国と友好ハーモニカ		
――新聞切り抜き――	編集局	36
最近買ったハーモニカCD等	吉村 則次	39
コマーシャル ハーモニカジャズのカラオケはいかが	徳永 延生	40
私の自叙伝とCD	吉森 正隆	41
在庫あります、ハーモニカCD等	吉村 則次	42
吹いてみよう「誰もいない海」（アンサンブル楽譜）	山村 信彦	43
How to Enjoy Ensemble No.17	白鳥 達夫	45
純正律調律への誘い	入江 章次	49
「セント」ってなーんだ？	入江 章次	50
アジアハーモニカ大会（台湾）に行こう	事業部	51
ドイツに行こう、97年国際フェスティバルの詳細	事業部	52
お宝買います!! 流線形のクロモニカII DeLuxeを求む	吉村 則次	53
またまた一挙9名も新入会、神奈川の人も長野の人も！		
新入会者氏名、名簿記載事項訂正、50音順会員名簿	事務局	54-58
私の愛聴盤	入江 章次	59

折り込み、会報に関するアンケート
ハーモニカ祭り出演申込書
会費納入依頼と振り込み用紙（未納者のみ）





作曲と編曲と…

大場善一

ハーモニカは、世の中にたくさんある楽器のうちの一つです。

みなさんはハーモニカの愛奏者でしょうが、あいにくと、名曲の大多数が、ハーモニカの為に作られたものではありません。

「作曲家は、どのようにして曲を作るのか」俗例を挙げて説明してみましょう。

「どんどこ祭り」という夏祭りがあって、揃いの浴衣で踊る「音頭」を作ろうとします。

これが「作曲意図の確定」です。

前奏として、

$\frac{3}{4}$ $\dot{3}$ $\dot{3}$ | $\dot{3}$ $\underline{\underline{3\dot{2}7\cdot6}}$ | $\underline{\underline{7\cdot7\dot{6}\cdot5}}$ | 3 ~

という「ふし」が浮かんだとしましょう。これは靈感です。で、これをどのような楽器で表現するか、言い換えれば、表現の手段を考えます。

私なら「祭り笛と三味線」に、この旋律を割り当てます。

「笛は一本、三味線は少なくとも二〜三掉」それに「打ちもの」として「祭り太鼓と締太鼓とチャンチキ」が思い浮かびます。祭り太鼓が「ドドンがドン、ドンドンがドン」、締太鼓が「ポンポンポン、おんポンポポン」、チャンチキが「チンチン チンチキリン、チチン、がチンチキリンチ」といったところでしょうか。

これが「楽案の具象化」です。

もう一つ、名曲を例に挙げてみます。

スッペ作曲の「軽騎兵・序曲」、これはどなたもご存知でしょう。

「スッペ」を標準のドイツ語にすると「ズッペ」（スッペはウィーン訛り）、英語だと「スーブ」、中国語だと「湯」などと考えるのも愉

快ですが、ここでは話を音楽に戻します。

$\frac{3}{4}$ 1 - 5 $\overset{7}{\underline{\underline{1113}}$ 13 | 1 - 5 $\overset{7}{\underline{\underline{111}}$ 3 13 | 5 - - -

この序奏は、やはりラッパでしょうね。それも1本では棘々しいし、3本では重々しいので2本がよい。スコアには「tromba; a 2 $\overset{7}{\underline{\underline{11111111}}}$ 」と明記します。♩ - ♩♩ ♩♩ | ♩ - - - のところは管楽器の力強いアンサンブルで、♩ - - - は弦楽器も加えた全楽器の総奏…。というのが最適な楽案で、これが原曲です。

「スッペ」がこの曲を作曲したのはウィーンであって、ケルトナー通りの入口にある有名なスタッツ・オパー（国立歌劇場）の筋向かいのビルの一室に、これを書いた机が現存していると聞くと、一度見てみたい…と私は思います。

ウィーンといえば、モーツァルトやベートーヴェンやシューベルトなどの大音楽家が活躍した世紀の大舞台で、6歳のモーツァルトが招かれたシェーンブルン宮殿もあり、そこではマリー・アントワネットの宝石箱も見られましょう。また、ちょっと郊外に出て、ベートーヴェンが楽想を練りながら散歩したハイリゲンシュタットの小径を、田園交響曲・第2楽章のモチーフに使われた小川のせせらぎに沿って、私も手を後ろに組んで、ベートーヴェンみたいに歩いてみたいし、葬儀が行われたシュテファン大聖堂に参詣し、ついでに、足を延ばしてツェントラル・フリードホフ（国立中央墓地）の特別名誉区に並び立つ楽聖たちの墓石に回向の花をたむけたいし、ヨハン・シュトラウスによって全世界に知れわたったウィーンの森にも行ってみたいし、シューベルトの名歌「菩提樹」の樹に

も会ってみたい。

いえ、本当は二回行って、こうした念願は果たしたのですが、まだ見残したところがいっぱいあります。健康と財布が許すなら、もう一度行って、今度はフォルクス・オパーの「メリーウイダー」に酔って、音楽のすばらしさを堪能してから、第二の音楽の都・チェコのプラハに飛んで…、などと、夢は次から次へ果てしなく広がっていきます。

大方の音楽ファンは、^{おおかた}こうなのですが、ハーモニカの人には、「どんどこ音頭」も「軽騎兵」もハーモニカで吹き、ウィーンに行っても、ニューヨークに行ってもハーモニカを吹いて帰ってこられるのは、ハーモニカが音楽の表現手段でなく、「ハーモニカを吹くこと」それ自体が目的なのだと思います。何と幸せな人たちでしょう。そして、何と^{もったい}勿体ない人たちでしょう。

作曲家は、音楽の表現手段として、自由に楽器を選び、聴者も、選ばれた最良の手段による音楽を楽しみます。

ハーモニカの人には、ハーモニカにしか興味がならしく、それ以外の音楽や楽器には目もくれません。とすると、626曲もあるモーツァルトの僅かな断片しか楽しめないし、ベートーヴェンの九つの珠玉のような交響曲からの感動には、一生涯接しられないことになります。

ニューヨークへ行く機会があったら、何はさて^お措き、本場のミュージカルを堪能し、メトロポリタン歌劇場やメトロポリタン美術館で、世界的な感動に浸りたいと思う音楽人は、ハーモニカ人から見ると変人なのではないでしょうか？

二管編成の管弦楽で表現する曲を、クロモニカとコードとバスの三人のハーモニカで演奏出来るのは、ハーモニカならではのことです。これは、たいへん素晴らしいことでもあり、作曲

者に対して大変失礼な所業でもあります。

あなたが作曲者だとしたら、ハーモニカで、楽曲をどう表現するか、考えてみて下さい。

①この曲は、ハーモニカでは表現出来ない。

②ここを、このように修正すれば、ハーモニカで表現出来る。

ハーモニカのために作られたものでない曲は、この二つに分類されるでしょう。

①に属する曲は、ハーモニカで演奏するのを^{あきら}諦めて、原曲を楽しみましょう。指揮者や奏者が仲間の話題に上り、音楽を楽しむ幅がぐっと広がり、レヴェルも高まります。

②が可能なら、それは本当の「編曲」です。

ところが、多くのハーモニカ編曲は、「ハーモニカでは、こうするしか仕方がない」という^{たぐ}類いで、他人様に聴かせる価値はありません。

自分だけで楽しむなら、どのように演奏しても勝手なのが、音楽の特権はありますが……。

世に万能な機械がないように、万能な楽器もありません。

テン・ホールズには低いうはないし、複音の高音部はジグザグ配列なのです。ハーモニカはそういう楽器として百年以上も愛奏されてきたのです。これを改造すると、必ず別な不都合が生じるでしょう。与えられた限界内で音楽するのが、楽器の宿命です。

ともあれ「こんな小さな楽器で、こんなに楽しめる楽器はハーモニカ以外にはない」、これだけは、誰が何と言おうが確かなことです。

ハーモニカのためにシンフォニーやオペラやバレエ音楽を捨てるのも、音楽のためにハーモニカを捨てるのもバカげたことです。結局ハーモニカは、ハーモニカとして楽しむのが最高で、それ以上でもそれ以下でもないと思うのです。

(筆者は、元・東京音楽大学講師)

＝＝ハーモニカカレンダー＝＝

- 3/31 日 2.30 pm 震災復興(常任顧問)小林忠夫コンサート
京都市中京区のきれいな京都メディカルビル1階のエントランスホールで行われた。小林忠夫氏のソロに加え、小林忠夫氏に関係の深い、京都ハーモニカQ、京都ハーモニカシックス、宇治ハーモニカQ、洛水ハーモニカアンサンブル、ハーモニクス大阪及び2-3名のソロ等が出演した。コンサートの後隣接のレストラン「アミー」にてフランス料理による懇親会及び飛入り演奏会が行われた。
(p10 写真及び田中祥雄氏の記事ご参照)
- 4/27 土 ティアラ・こうとうガラコンサート、東京都江東区
特別顧問森本恵夫氏がハンガリー舞曲5番、禁じられた遊び、マラゲーニアのほか「春の海」を神崎歌子氏の琴の伴奏で演奏し大喝采を得ました。
- 4/28 日 日本ハーモニカ芸術協会、総会 東京、新橋ヤクルトホール
- 4/28 日 特別顧問斎藤寿孝リサイタル 東京、新橋ヤクルトホール
弦楽四重奏とパッサカリアを吹くなどユニークな演奏会でした。当日券は売り切れとなっていました。
- 4/29 祭 全日本ハーモニカ連盟、総会 パーティ 東京、御茶ノ水ホテル聚楽
上の3つの行事には当連盟からも10名が出席しました。全日本ハーモニカ連盟の総会の席上、当連盟の板村忠重氏及び西田幸司氏が日本ハーモニカ賞を受賞しました。(p29記事及び写真ご参照) p31
夜のパーティでは、吉森正隆氏、小林忠夫氏と吉村則次氏が演奏しました。
- 4/29 祭 特別顧問徳永延生ハーモニカ教室発表会
ライブハウス北千里キープ。40名以上が参加し、同教室の生徒22人がピアノトリオ(ピアノ田中健二、ベース魚谷のぶひろ、ドラム中島俊夫)の伴奏で演奏しました。また引き続き徳永延生氏によるリサイタルが開かれました。
- 5/10 金 関西ハーモニカ連盟研修会(講師、指導部長白鳥達夫)
府立文化情報センター、テーマ アンサンブル。
16名が出席しました。長調のスケールが全音2個と半音1個によるテラコード2個によって成り立っていること、各調がどのような構成になっているか、短音階には和音的短音階、自然的短音階、旋律的短音階がある等が説明されました。また終了後フリー・コンサートが行われ、6名のかたが演奏しました。
- 5/17 金 7pm ジャズ・レア・サウンド 淀屋橋、クリスタルホール
特別顧問徳永延生(H)、寺井尚子(v)、高岡正人(p)、村松泰治(b)が出演、素晴らしいハーモニカとバイオリンの激しいジャズコンサートを展開した。
160席のホールが満席となっていました。
- 5/19 日 特別顧問徳永延生ハーモニカセミナー
中部ハーモニカ連盟主催、名古屋市クレストンホテルにて
約50人の出席がありました。

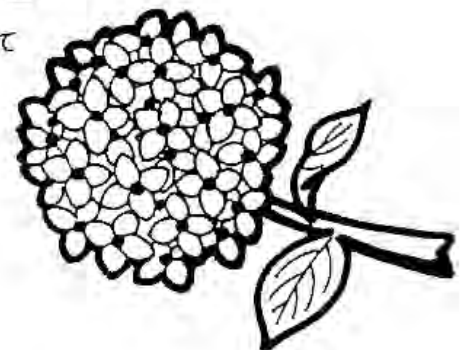

5/29 水 関西ハーモニカ連盟研修会（講師、副理事長吉村則次）

府立文化情報センター

テーマ クロマチックのメンテナンスと修理

会員である岐阜県の味木繁喜氏及び大垣市の澤藤正生氏、モリダイラ楽器の社員2名、会員外のかた6名を含め合計25人が出席した。

予想外に多くのかたの出席があったので、細かいハーモニカの修理（リードの削り等を含む）の実技であるのに、遠くからしか眺められなかったかたもおられ、十分理解していただけたかどうか、不安が残った。再度もっと時間をとって行う必要があるかとも思われた。

また、終了後のフリー・コンサートでは、5/11にお亡くなりになったジェリー・ムラッドを偲んで、同氏の編曲による曲を吉村則次氏が演奏した。

会報発行時にはもう済んでいると思いますが、

6/15 土 三重県伊賀上野市、前田教育会館、蕉門ホール 入場料3000円

当連盟会員新井尚子氏（クロマチック・ハーモニカ、京都ハーモニカ・クワルテットの奏者）が、妹尾隆一郎（ブルースハーブ）、平松加奈（バイオリン）ほかギター、ベース、ドラムと共に演奏する。

6/16 日 日本ハーモニカ芸術協会関西支部定期演奏会（アンデパンダン・コンサート）

兵庫県篠山町の素晴らしい800名席の「たんば田園交響ホール」にて41名（組）が出演する。東京の当連盟特別顧問森本恵夫氏も参加され、素晴らしい演奏を披露する予定。プログラムの中で、7名のかたが、昨年亡くなられた蔭山孝太郎氏を偲んで、同氏を思い出しながら演奏される。

また15日からのバス・ツアーには、森本恵夫氏も含め21名が参加して、塩田温泉旅館にてセミナー及び懇親会兼フリー演奏会が行われる予定。



京都ハーモニカシックス

96/3/31小林忠夫コンサートにて

これからの予定です。

6/22-23 土日 F I Hハーモニカコンテスト 東京、神田パンセ
当連盟会員も数名が出場予定、ご健闘を祈る。結果は次号？

特別顧問和谷泰扶リサイタル

主催 MIN-ON、後援 関西ハーモニカ連盟

7/4 木 伊丹アイフォニックホール

7/5 金 摂津市民文化ホール

7/17 水 松原市民文化ホール

7/18 木 アルカニックホール・オクト

以上4件とも開演6:30pm 伴奏者 岡原慎也

入場料3300円*、問 MIN-ON予約センター06 762-6130

*連盟会員に限り、2800円にて前以て購入できます。現金を添えて

543天王寺区真田山町4-1

民音予約センター/ハーモニカ係 06 762-6130 へ

7/12 金 上本 洋 奈良市平城東公民館 奈良市高齢者人権講座で演奏

7/13 土 関西ハーモニカ連盟研修会(講師、特別顧問徳永延生氏)

福田診療所 友遊館

テーマ 「誰でもできる簡単なアドリブの
こつ」

「研修会のお知らせ」ご参照

7/26 金 ハーモニカ幻想、(特別顧問和谷泰扶リサイタル)

京都府立文化芸術会館、京都市上京区河原町広小路角

7:00開演、入場料前売り3500当日4000

チケット・ピア、セゾン、JEUGIA等にて販売中

問及び予約 075 255-2898 JEUGIAコミュニケーションフォーム 高芝さん

7/27 土 関西ハーモニカ連盟研修会(講師、技術部長宇佐美 進)

福田診療所 友遊館

テーマ マイクの使い方、PAの扱い方

「研修会のお知らせ」ご参照

8/2(金)-8/4(日) 崎元讓ハーモニカセミナー

山中湖ペンションセロ 約4万円 問、小池(03 3686-0508)

8/4 日 京都ハーモニカシックス、

奈良市音声館、エントランス・コンサートで演奏

問、0742 27-7700音声館



- 8/11 日 特別顧問**和谷泰扶**セミナー
 京都新聞会館 JEUGIAにて
 問、FIH (モリダイラ楽器) 06 374-0476
- 8/17-8/27 特別顧問**森本恵夫**先生と行くアメリカ (セントルイス)
 ハーモニカ・フェスティバル参加と演奏の旅
 問、**吉村則次** (0722 51-9398)
- 8/24-9/1 特別顧問**和谷泰扶**ハーモニカサマーセミナーツアー
 フットロシゲンにて、約37万円、問、西武トラベル 武井 03 3205-8186
- 9/7 土 常任顧問**小林忠夫**ハーモニカリサイタル
 賛助出演、和谷泰扶、京都ハーモニカクワルテット
 京都コンサートホール小ホール、入場料等 未定
 問及び予約 075 255-2898 JEUGIAコミュニケーションフォーム 高芝さん
- 9/8 日 西日本ハーモニカコンテスト 宇治市文化会館
 p11 関連記事ご参照ください。4部門
- 9/25 水 関西ハーモニカ連盟研修会 (講師、指導部長 **白鳥 達夫**)
 福田診療所 友遊館
 テーマ **複音奏者のための五線紙の楽譜の読み方**
 「研修会のお知らせ」ご参照
- 10/1 火 会報第129号発行 (9月中旬発送予定)
- 10/12 土 関西ハーモニカ連盟研修会 (講師、副理事長**吉村 則次**)
 福田診療所 友遊館
 テーマ 「カラオケで『川の流れのように』を吹こう」
 「研修会のお知らせ」ご参照
- 10/13 日 10:00 a m 京都ハーモニカシックス
 奈良県文化会館0742 23-8921で演奏
- 10/19 土 浜松ハーモニカ祭
 クロード・ガーデンほか内外のプレーヤーが出演 浜松アクトシティ
- 10/20 日 関西ハーモニカ祭 宇治市文化センター
 p13 関連記事ご参照ください。第1部の出演者募集中。
 第2部は、クロード・ガーデン、徳永延生、京都ハーモニカQ、森本恵夫、齋藤壽孝、吉森正隆、小林忠夫が決定。
 問、実行委員長飛田保雄 (0774-41-6568)
- 10/22 火 クロード・ガーデン・齋藤壽孝コンサート 枚方市津田公民館
- 10/23 水 クロード・ガーデン・齋藤壽孝コンサート 枚方市牧野公民館
 いずれも入場料1000円、中学生以下600円、9/17 発売開始
 開始時間19:00 問及び予約 津田0720 59-6600 牧野0720 51-2566
 小さいホールですから早い目に予約を

- 10/26-27 第1回アジアハーモニカフェスティバル 台湾、台北市
ツアーは25日から28日まで p51 関連記事ご参照
- 10/27日 国際ハーモニカフェスティバル96 in あつぎ
ビート・ピーダスンほか内外のプレーヤーが出演 厚木市文化会館
- 11/9 土 関西ハーモニカポピュラス 定期演奏会 朝日生命ホール
- 11/1-6 トミー・ライリーハーモニカセミナー 約20-25万円
イギリス、ライリー自宅にて、間、崎元 謙 03 3996-6241
- 11/16 土 平城東ハーモニカ同好会、平城東公民館祭りで演奏
間、上本 洋 074243-7738
- 11/17 日 リリックアンサンブルの会
阪急大宮駅ビル3階、J E U G I A大宮センター
間、075 255-2898 高芝
- 97/1/1 会報130号発行(12月初旬発送予定、総会のご案内をします。)
- 97/1 連盟理事会及び総会、懇親会 日時及び場所未定
- 97/10/16-19 ドイツ、世界ハーモニカフェスティバル
参加の旅ツアー募集予定、詳細未定、p52 関連記事参照

常任顧問吉森正隆氏の最近の活動記録

- 1/21 キャッスル・ホテル 中国研究会 ソロ、トリオ、合奏
- 2/22 府立文化情報センター みんなのコンサート
- 3/7 府立文化情報センター 吉森正隆リサイタル
- 3/23 和泉市民文化ホール わたぼうしコンサート
- 4/14 椿台会館20周年 吉森正隆リサイタル
- 4/17 和泉市総合福祉会館 年輪大学講師と演奏
- 4/20 リーガ・ロイヤル・ホテル 堺南ロータリー35周年
- 4/24 和泉市総合福祉会館 年輪大学講師と演奏
- 5/15 久保惣音楽ホール 吉森正隆リサイタル
- 5/27 東洋ホテル 中津ロータリークラブ
これからの予定です。
- 9/15 1:30pm 守口市生涯学習情報センター、06 905-3921
時遊塾、ハーモニカ健康法のススメ 800円

枚方のグループも活躍しています。

- 5/26 日 ハーモニクス大阪、三井アーバンホテル、修友会総会で演奏
- 6/9 日 牧野ハーモニカ同好会、牧野公民館「あじさいコンサート」で演奏
- 6/12 水 宇佐美進、交野市星田特別養護老人ホーム「明星」で演奏
これからの予定です
- 6/29 土 ハーモニクス大阪、奈良学園前老人ホーム大倭滝の峰荘にて
慰問コンサート
- 7/6 土 ハーモニクス大阪、牧野殿山第二小学校、校区福祉のつどいで
演奏

小林忠夫 震災復興コンサート

田中 祥雄

先日の3月31日に京都「メディカルセンター」において小林忠夫氏が皆様のご声援に感謝してコンサートを開きました。

昨年1月に、阪神淡路大震災により西宮の自宅が全壊にあいましたが、この1年間頑張っやってきました。そのときの皆様からの心暖かい励ましや、ご厚情を賜り、なんとか自宅の再興を考えて元気でやってこられました。その感謝の気持ちと元気な姿を皆様に見て頂き、コンサートを開催いたしました。

まだまだ苦しい所帯でありますので、皆様から会費を徴収しての開催であるにも拘わらず、たくさんの人々に来ていただき感謝申し上げます。

また、PA関係では宇佐美進様には、大変お世話になりありがとうございました。

お蔭様で皆様に楽しくハーモニカ音楽を聴いていただけたと思っております。

出演の方も、小林忠夫氏の独奏に始まり、二重奏、アンサンブルでは京都ハーモニカシックス、宇治ハーモニカアンサンブル、さわらび、洛水ハーモニカアンサンブル、ハーモニクス大阪、最後に京都ハーモニカクワルテットと多彩な顔触れと、おまけに小林忠夫氏の実兄の浜名章氏の歌舞伎白波五人男まであり、豪華で楽しい一時でありました。

尚、当日の記念品（お土産）として、オープニングで演奏された「春の海」の楽譜と伴奏テープをお持ち帰りいただき、皆様にも大変喜んでいただけたと思っております。

又、9月7日に京都コンサートホールにおいて「小林忠夫ハーモニカリサイタル」が開催されます。

和谷泰扶氏、京都ハーモニカクワルテットも応援してくれます。併せてよろしくお願い申し上げます。



以上



小林忠夫
96年3月31日 シマツビル
小林忠夫コンサートにて

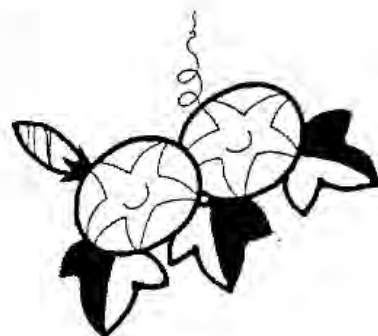

西日本ハーモニカコンテスト

関西ハーモニカ連盟コンテスト実行委員長 仲村 真

西日本ハーモニカコンテストは、次のとおり行うことと決定しました。多数ご参加をお願いします。

◎日 時 平成8年9月8日(日) 午後0時30分開場、午後1時0分開始

◎部 門

- I クロマチック・ソロ (クラシック)
- II クロマチック・ソロ (ジャズ・ポピュラー)
- III 複音ソロ
- IV アンサンブル

◎出場順序、出場時刻等 当日決定いたします。

◎場 所 京都府宇治市、宇治市民会館 3階ホール
電話番号 0774 21-2804
宇治市宇治里尻71番地の9
最寄駅、京阪宇治駅下車、川向かい、徒歩約5分(写真の建物です)
京阪で来られるかたは中書島にて宇治線に乗り換え終点
JRで来られるかたは、JR宇治から徒歩8分

◎入場料 1,000円、受付でお支払いください。
出場者は不要

◎主 催 関西ハーモニカ連盟

◎共 催 四国ハーモニカ連盟、九州ハーモニカ連盟、岡山ハーモニカクラブ

◎審査員 委員長 当連盟特別顧問 斎藤壽孝(全日本ハーモニカ連盟理事長)
審査委員(五十音順)
小林忠夫(プロ音楽演奏指導者)、当連盟常任顧問
白鳥達夫(NHK大阪文化センター及び朝日カルチャーセンター講師)、当連盟指導部長
徳永延生(プロジャズ・ハーモニカ奏者)、当連盟特別顧問
藤本延一(四国ハーモニカ連盟会長、全日本ハーモニカ連盟顧問)
堀部隆次(元大阪音大講師、アコーディオン奏者)
吉森正隆(91年世界ハーモニカ複音の部チャンピオン)、当連盟常任顧問

◎制限時間 1曲5分以内をお守りください。

◎各部門6位まで入賞、ほかに特別賞等

上位入賞者には記念メダル又はトロフィー、全入賞者に賞状を与えます。
応募者全員に記念品を進呈します。

◎問い合わせ 545 大阪市阿倍野区三明町2-6-10
仲村 真 電話 06 624-5606

◎出場者の集合時刻等は、別途直接出場者にご連絡申し上げます。

◎聴衆へのご注意

コンテストですから、出場者が最高の状態で演奏できるよう次の点協力をお願いします。

録音、録画、写真、いずれも禁止
拍手も禁止
演奏途中での出入り禁止、場内飲食禁止。

以 上

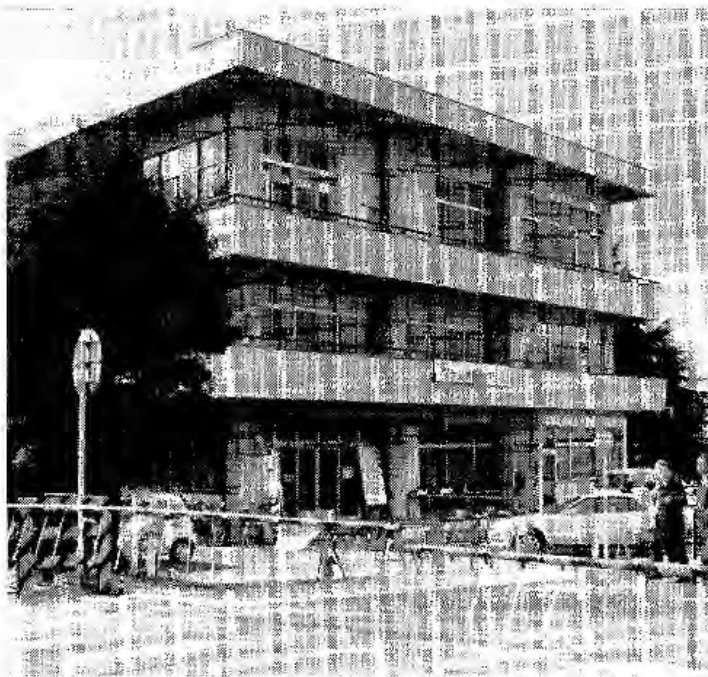

96/9/8西日本ハーモニカコンテストが
行われる宇治市市民会館

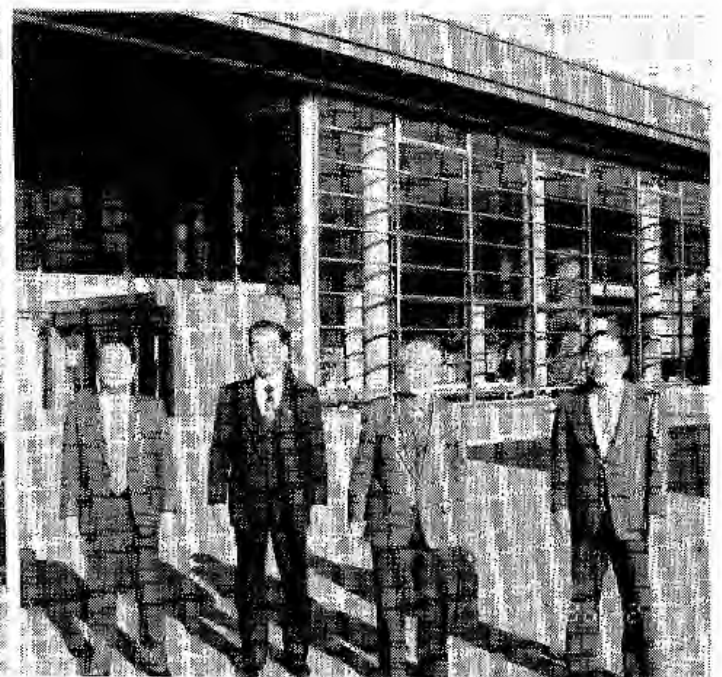

10月20日関西ハーモニカ祭りが行われる
宇治市文化センター
実行委員 左から宇佐美、飛田、村上、村田

第7回関西ハーモニカ祭り

詳細決定

ハーモニカ祭り実行委員長 飛田 保雄

次のとおり決定しました。ご期待ください。

- 第一部 関西のハーモニカ愛好者有志の演奏（応募要領、右ページご参照）
第二部 フランスのハーモニカ奏者クロード・ガーデン氏
京都ハーモニカカルテット、小林忠夫氏、斎藤壽孝氏、徳永延生氏、
森本恵夫氏、吉森正隆氏（五十音順）
伴奏は、宮田奈美(p)、高岡正人(p)、村松泰治(b)、中島俊夫(ds)ほか
- 日 時 平成8年10月20日 日曜日
第一部 午前10時0分
第二部 午後5時30分
- 会 場 宇治市文化センター大ホール
宇治市折居台1丁目1番地
電話0774 20-2111
- 共 催 関西ハーモニカ連盟、宇治市文化センター
- 入 場 料 第一部 無料
第二部 有料 前売り2000円、当日2500円

入場券のお求め

第二部入場券は、次の口座に郵便振り込みにて申し込みください。

00950-6-115527 関西ハーモニカ連盟

ただし、第一部出演者には、第二部の入場券を差し上げますので購入の必要はありません。

- 後 援 宇治市、宇治市教育委員会、宇治市音楽連盟、宇治市社会福祉協議会、宇治商工会議所、宇治観光協会、全日本ハーモニカ連盟、日本ハーモニカ芸術協会、ニッポン・ハーモニカ・クラブ、ハーモニカ振興会、日本ハーモニカ推進協議会
- 協 賛 株式会社モリダイラ楽器、株式会社トンボ楽器製作所、
鈴木楽器販売株式会社、J E U G I A コミュニケーションフォーラム

会場への行き方

京阪、中書島乗り換え終点宇治駅下車

バス太陽が丘または近鉄寺田行き乗車9分、折居台口文化センター前下車すぐ

J R、奈良線、宇治駅下車

バス太陽が丘または近鉄寺田行き乗車7分、折居台口文化センター前下車すぐ
近鉄、奈良線、大久保駅下車

バス太陽が丘行き乗車12分、折居台口文化センター下車すぐ

問い合わせ先 飛田保雄（実行委員長）電話0774 41-6568 FAX 0774 43-3789

以 上

ハーモニカ祭り 第1部 出演応募要領

10月20日(日)関西ハーモニカ連盟主催、関西ハーモニカ祭りの第1部の出演者を募集します。

素晴らしい宇治市文化センター大ホールで演奏しましょう。

折り込み別紙申込書により、お申し込みください。

会員でなくても出演できます。

応募締切期日	96年7月31日	水曜日
演奏時間	ソロ	4分
	アンサンブル	8分
出演負担金	ソロ	5000円
	アンサンブル	10000円

申し込み方法

同封の申込書に記入のうえ、下記あて送付すると同時に、下記の口座へ負担金を郵便振り込みください。

596 岸和田市春木旭町36-17 後藤 貞男

郵便振替口座 関西ハーモニカ連盟 00950-6-115527

問い合わせ先

実行委員長 飛田 保雄

611 宇治市広野町寺山17-79

電話 0774 41-6568

出演者には9月20日ごろプログラムを各組に1部お送りする予定です。

アンサンブルのメンバーには、当日窓口にてプログラムをお配りします。

出演者全員(アンサンブルの各メンバーを含む)には、第2部コンサートの入場券(前売り2000円)を、プログラム発送時、無料でお送りしますので、各自購入の必要はありません。



以上

宇治市文化センター

クロード・ガーデンがやって来る

10月20日ハーモニカ祭りで演奏
吉村 則次

10月20日の我々のハーモニカ祭り（別の記事ご参照）のメインプレイヤーとして、フランスのクロード・ガーデンが決定した。

クラシック、ジャズいずれでも演奏する人で、世界一のプレイヤーの一人である。毎年日本には来ており、去年は横浜での国際フェスティバルでジャズを演奏したことはご存じのとおりで、生で、あるいは後のNHK-TVでお聞きになったかたが多いことと思う。

大阪には、4年前の92年7月31日大阪ステーションホテルで演奏している。

私は91年から94年まで東京にいたので、ガーデンの演奏は非常に多く聞くことができた。

ライブハウスのジャズも聞いた。CDやテープも多く出している。

私がガーデンを最初に知ったのは、1960年台のLPであった。クラシックの小品ばかりのLPだったので、てっきりクラシックの人だと思っていた。

私が、彼に実際にお会いしたのは、ポール・モーリアの一員として日本を回った85年12月10日で、10年以上も前のことである。演奏会の後大阪のグランド・ホテルのロビーでお会いし、話しました。

非常に小柄な人で、英語が話せないなので、会話は非常にむずかしい。

演奏は「すごい」の一言で、正確に非常に速く吹く。相当練習をする人らしい。今でも毎日欠かさずに練習をしているらしい。

フランス人だそうだが、現在はカナダに住んでいるとも言われる。

多くの作曲家が彼のために音楽を書いて捧げている。ヘンリー・ソーゲーと言う人は彼のために「ガーデン・コンサート」という名前の曲を書いている。「庭」と「ガーデン」を引っ掛けてつけた題名か、彼の名前を曲に付けたのかは不明だが。

この曲のハーモニカ演奏のレコーディングは聞いたことがないが、同じ曲をオーボエで吹いたのがCDで出ている。

非常に楽しみな人である。

以上



左から、松井、斎藤、森本、ガーデン、吉村、斎藤、柳田

ハーモニカのテレビ放送
済んだことですが、

編集局

(年月日順)

96/3/30 土 NHK-BS

ハーモニカがやってきた。

前号で、ひょっとすると再放送ではなく、再編成の放送かも知れないとお知らせしましたが、残念ながら95/11/11に放送されたものと全く同じものでした。

竹下景子も小沢昭一も前田憲男も、全然出ませんでした。どこからそのような名前が月刊の番組雑誌に出たものでしょうか。

けれども再放送とはいえ、90分ものハーモニカ番組が全国に流れたこと嬉しく思いました。また500人のかたに本誌により事前に連絡できたこともよかったですと思います。今回は前回より多くの方がご覧になったのではないのでしょうか。

リー・オスカー

出演：ビートルズ、ピーター・ディンクワース、リー・オスカー、クロード・ガーデン、徳永延生、高岡正人、ピアノ・トリオ、岩崎重昭、森本憲夫、大石昌美、斎藤典孝、李厚寧(中国)、何家祥(中国)、張雅頤(マレーシア)、吉北口祥、厚木ハーモニカトリオ、インタビュー：井上ひさし、前田憲男、

案内：小沢昭一、竹下景子
司会：永井智子



30+

NHK-BS2 午後3時30分～午後5時00分

地域イベントアワー
ハーモニカがやって来た
国際ハーモニカフェスティバル95ジャパン

ハーモニカが「西洋銀笛」の名で商品として初めて日本にやってきたのは明治29年(1896年)のこと以来、改良が加えられ、奏法にも独特の工夫がなされた結果、日本では世界に誇れる種音ハーモニカが誕生している。このハーモニカ来日100周年を迎えた昨年、様々な音楽ジャンルを演奏するコンサートを始め、横浜で行われた記念イベントの様相を紹介する。「美しいトレモロの祭典」には、日本・中国・マレーシアの奏者が出演。真音ハーモニカが、懐かしい響きを奏でる。また十六ハハーモニカのセッション、一流の演奏でジャズ・ポップスを聴かせるステージも。案内は小沢昭一と竹下景子。

月刊ビーエス・ファン3月号

96/4/16 NHK-BS

映画「ロザリー・ゴーズ・ショッピング」でウィリアム・ガリソンがバックで吹いていました。また、演奏者の名前も最後に出ていました。嬉しいことでした。ウィリアム・ガリソンが「ロザリー・ゴーズ・ショッピング」で吹いていることは、何かの記事で知っていましたが、CDは発売されてなく、かといって日本で公開された映画でもなさそうで、これを聞くことは絶望的かと思っていましたが、BSの雑誌で事前に知り、見ることができました。

96/6/3 ABCテレビ 「ワイドABCDE-す」で、常任顧問吉森正隆氏が、夕方の大阪港をバックに、浜千鳥、出船夜想曲、太陽がいっぱいの3曲を演奏しました。

ハーモニカは楽器の王子様 ハーモニカ持って寄ってこーい

毎日文化センター・ハーモニカ教室

貴方のレパートリーを一曲ずつ増やして下さい

毎日新聞ビル2F	(中級)	第1・3水曜日	10:00-12:00
中央郵便局の西200m	(初級)	第2・4木曜日	10:00-12:00

Tel 06-346-8700 講師 ハーモニカ振興会認定指導員 入江章次

ジェリー・ムラッド逝去 多くの名演奏を残して

ヨシ・ムラッドこと吉村 則次

全日本ハーモニカ連盟会長真野泰治さん経由、世界ハーモニカ機構会長ジョン・ウォルトンからのFAXが来ました。96年5月11日逝去、76才でした。

あれくらい世界を風靡したハーモニカ・グループは、今までほかにはなかったでしょう。

日本のハーモニカ愛好者も、複音奏者であれクロマチック奏者であれ、年代のかたは殆ど全部ジェリー・ムラッドの演奏を聞いたことがあるでしょう。

LPが何枚出たか数え切れないほどでした。特に「ペグ・オ・マイ・ハート」はミリオンセラーとなり、世界中の人々に、ハーモニカ愛好者でなくとも、心に残る歌となりました。

殆ど全部のハーモニカトリオは、彼の演奏をコピーしました。

京都ハーモニカカルテットも彼の演奏をコピーして「バルセンチーノ」を演奏しました。徳永延生氏も彼の「セレン・ローサ」をコピーしました。

厚木市の大矢博文さんの率いるオジョイメイ・トリオも彼のレパトリーを好んで演奏しました。これからももっと多くのジェリー・ムラッドメロディをレパトリーに入れる予定でした。今年は、セント・ルイスのフェスティバルで再び彼に会えることを楽しみにしていました。私もです。

彼は、以前メンフィスでお会いしたとき、私の名前を見て最後に「d」を付けて、「お前はヨシ・ムラッドだ」と言ってくれました。

彼が亡くなっても、彼のやさしい姿、態度、ユーモア、それに演奏はこれからも我々の心の中にずっと残ります。

私も、彼の「ムーンリバー」「テンダー・イズ・ザ・ナイト」等を、もっと多く人前で演奏することにしましょう。

彼に最後に会ったのは、94年のメンフィスのSPAHフェスティバルのときでした。もう2度目のトリオも解散しており、トリオでの演奏は聞かれませんでした。

91年のデトロイトのときもトリオの演奏は聞かれず、ジェリーはピート・ピーダスンなどと共にバンドの一員としてステージに立ちました。寂しい思いがしました。

メンフィスではピートに連れられて、ジェリー、森本恵夫さんと一緒にショッピング・センターに行きました。

ジェリーはそのころからひざが悪く、一緒に我々に付き合うのはできないので、一人でベンチに座って休んでおりました。買い物から帰って来るとジェリーは居眠りをしていました。誰も気にする人はいません。「どこかの、みすぼらしいおじいさんが疲れて寝ている」くらいにしか見られませんでした。

あれくらい一世を風靡した演奏者であるのに、街を歩いていても、今の人は誰も彼に気が付きません。

そのとき私は、アメリカのハーモニカの現状とこれからの姿を見る気がしました。

ハーモニカは、ハーモニカの世界の中だけにしか生きて行けないのか。

オリジナルの「ジェリー・ムラッドとハーモニキャッツ」のメンバーは、94年にバスのドン・レスが亡くなり、今回ジェリー・ムラッドが逝って、後はコードのアル・フィオレのみになりました。時代の変わり目を感じます。

日本には、戦後まもないころに来て演奏したそうですが、最近ではときどき呼ぼうかという声がハーモニカの団体のあちこちで上がったのですが、トリオは解散しており、日本にお呼びできなかつたことが少し悔やまれます。

今年4月23日付けにて、横浜市の吉田俊輔氏に次のような手紙が来ていました。

「昨年9月、両方の「ひざ」を入れ換える手術をし、今では元気になりました。ご心配ありがとうございます。どんなに良くなったかを示すために、3月には16日間で20の演奏をこなしました。ゴルフをして新しい「ひざ」に仕事をさせるのを楽しみにしています。」

ジェリー・ムラッド

以上



ジェリー・ムラッドと筆者

左はスタン・ハーバー

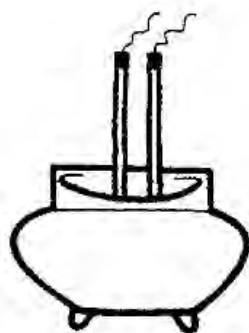
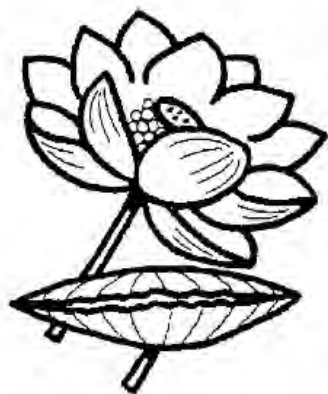

前号で「日本一短いハーモニカの手紙」を募集しましたところ、全国各地の多くのかたがたから応募をいただきました。

ノスタルジアあるいはセンチメンタルなもの、喜びあるいは感謝の意を表したものの、決意を表明したものの、演奏の際の注意を述べたものの、願望を表したもの等、いろいろいただきました。

当方が出した見本が悪かった為に、また「日本一短い」というものを重要視され、手紙というより、俳句、川柳あるいは標語みたいなものが多くなりました。

全部を掲載できませんので、編集局で選択し、一部をここに掲載させていただきます。掲載分には、少額ながら賞品を贈らせていただきます。

なお、掲載順は、到着日順です。



甦った青春は、あなたとのパートナーを、
 復活したことです。生きる力!! 私の悦び・楽
 しい日々が続いています。

中島 喬

広島市東区若草町十五ノ五

私は二十歳だった
 増田 朱躬 (東京都渋谷区)

八月一五日
 五十年経った。
 頬をつたう滂沱の涙はない。
 樺に
 蝉。

私も重い荷を背負って、
 炎天の田舎道を歩いた。
 ゲートルの父も
 手に入れた岩塩で醤油をひきのばしていた
 母も
 多くの弟妹も 私の心の中に今はいない。
 五十年は辛かった。

ハーモニカを吹く初秋
 「むいた梨
 冷蔵庫です。一 私に子のメモ。

歌えれば誰でも吹けるハーモニカ
吉見 治 (大阪市西淀川区)

感動を与えないハーモニカは楽器ではない
吉森 正隆 (大阪府和泉市)

テクニックは練習で、フィーリングは場
数をふんで
吉森 正隆 (大阪府和泉市)

もうすこし上手に吹いて耳痛い
山村 信彦 (京都市左京区)

ハーモニカも楽器です。演奏するものは
音楽です。そう簡単に習得できるものでは
ありません。長く付き合う覚悟でスタ
ートしてください。そうしたら長いお友
達になります。
吉村 則次 (大阪府堺市)

キモチよくなきゃハーモニカではない。
元気でなけりゃハーモニカではない。
吉村 則次 (大阪府堺市)

オの口で出来るタテジワきっちり見つめ
吸ったり吹いたり又吹いたり、いい音きっ
ちり出してね聞かせてね!
深沢 京子 (神奈川県伊勢原市)

楽器の王子様
入江 章次 (高槻市)

ボケ人間増やさぬ役目美しい音色を
斎藤 武久 (神奈川県座間市)

今日も又、プロ見習おう
斎藤 武久 (神奈川県座間市)

あなたのこえにふと誰か足をとめてくれ
る そんな音をだすのが夢
前田 いつ子 (神奈川県伊勢原市)

あなたと心からのともになれる日
それは私の努力次第・・・ですよ
前田 いつ子 (神奈川県伊勢原市)

ハーモニカはいつでも帰れる心のふるさ
と 間中 綾子 (茨城県岩井市)

どんな下手でも人は死なないよ、勇気
を出して! 間中 綾子 (茨城県岩井市)

なぜこんなへんてこりんな楽器の虜になっ
たのだろう
前田 昌紀 (愛知県一宮市)

明るさ暗さ吹き吸いしだい
前田 昌紀 (愛知県一宮市)

なやむより少し休んでもう1回
青木 正夫 (神奈川県伊勢原市)

ハーモニカ永遠(とわ)の青春ありがと
う 唐沢 健三 (横須賀市)

ネエーチョイトハーモニカ屋さん私車椅
子も一緒にハーモニカってネ!
渡辺 笑子 (神奈川県綾瀬市)

ドレミファソラシド心も歌うよハーモニ
カ 西村 文子 (埼玉県所沢市)

あれもこれもどの曲もみんな吹きたいハ
ーモニカ 西村 文子 (埼玉県所沢市)

ハーモニカ両手の中の音楽会
辻部 暁子 (大阪市住之江区)

手と口でみごとな音色ハーモニカ
辻部 暁子 (大阪市住之江区)



練習、暗譜

練習なしにはなにのごとも達成しない！

編集局

あの人はあんなに吹けていいなとか、あの人は上手だな、羨ましいなとか、聞きますが、それらのかたも練習と努力があったからそうだったのであって、決して持って生まれた才能だけで、いつのまにかそうだったというのではありません。

ハーモニカコンテストで優勝したある人に聞きましたら、「自分は1日に4時間はハーモニカを吹いています。決まった職につくとそれができなくなるので、また、アパートに住んでいるため夜練習ができないので、夜のアルバイト仕事だけにし、昼練習しています。」とっておりました。

ゴルフの尾崎将司も、楽しく過ごしててあんなに強くなったのではなく、練習に練習を重ねてあそこまで強くなり、また今も練習を続けているので、あの年令まで強い状態が続けられるのだと思います。野球の落合選手も同じだと思います。

音楽の世界も全く同じで、五島みどりさんも、練習に練習を重ねなければ、あのようには演奏はできないはずですよ。

崎元譲さんも、森本恵夫さんも、徳永延生さんも、他人は「あんなにできたら楽しいだろうな、羨ましい」と言いますが、みんな今でも練習をしています。

「あせらずにみんなの3倍やればいい」と、神奈川県伊勢原市の青木正夫氏も言っています。「毎日吹いて上達早道ハーモニカ」と、毎日の練習が必要なことを埼玉県所沢市の西村文子氏も言っています。

あのジェリー・ムラッドでさえも次のように書いて来ております。

96-4-23

練習、練習、練習、練習！！

ジェリー・ムラッドから吉田俊輔氏（横浜市）へ

あなたの努力に対し、成功が続くことを祈ります。

そして最後に、練習、練習、練習、練習！

これが、あなたに与えることが出来る最も有効なアドバイスです。

あなたがどんなに上手になっても、練習を止めていいほどは、うまくなっていることはありません。

April 23, 1996

My best wishes for continued success in all your endeavors, and lastly.....
PRACTICE! PRACTICE! PRACTICE! PRACTICE! The most beneficial advice anyone can give you is "No matter how good you become, you can never be good enough to stop practicing!!!"

(注) ジェリー・ムラッドさんは、5月11日お亡くなりになりました。76才でした。ご冥福を祈ります。別の記事ご参照。

練習が、上達の必要条件であることは間違いありません。

時間がないことを理由にして、練習を怠っていませんか。そういう人も巨人-阪神戦は見たりしているのではないのでしょうか。何かを犠牲にしなければ、上達はないでしょう。

毎日勤務している人も1日に1時間ぐらいい見付けて、というよりは1時間ぐらいいを作り出して練習しましょう。

そうは言っても、練習しさえすれば上達するのでしょうか。確かに練習すれば上達し、驚くべき程度のところまで行くと思います。先生から譜面を与えられて、最初は「こんな難しいのできるか!」と思って始めたのが、2-3カ月たって驚くほどできるようになったのを経験している人も多いでしょう。

しかし、がむしゃらに練習しさえすればいいか、というとそうでもなく、大きな労力を注ぎ込まずに、楽しく練習し、短時間に大きく上達したいと思うのは世の常でしょう。

いい指導者につくことは絶対的に必要でしょう。まんべんだらりとした我流の練習だけではなく、指導を受け、間違いを指摘されながら、より「効果的」に練習をしたい訳です。

そこで、今回「効果的」練習の方法を皆さんにお聞きした訳です。

多くは集まりませんでした。数人のかたが、ヒントを与えてくれました。ご紹介しましょう。



96/4/28日本ハーモニカ芸術協会総会で
セミナーを行う大場善一氏（P3の記事のご執筆者
で日本ハーモニカ芸術協会の顧問）ピアノは藤本和道氏

とっておきの話 [1]

関西ハーモニカ連盟特別顧問 森本 恵夫 (よしお)

○イントロダクション

近年関西ハーモニカ界のレベル向上には、目を見はるものがある。

まず、組織の結束があげられる。しばしば会議を開き、新旧手を結んでの民主的な運営、その団結は心強い限りである。

また演奏面についても、世界コンクールに於ける吉森正隆氏の複音部門優勝、京都カルテットのアンサンブル部門優勝を始めとし、和谷泰扶氏の世界的活躍、徳永延生氏のジャズプレーヤーとして世界の一流奏者と互りあって一步も譲らぬ見事なプレイ等々に加えて、本年度は関西ハーモニカコンクールも開催、マスコミに対する話題の提供など、日本のハーモニカ界のリーダーシップ的存在を築きつつあると言っても過言ではない。

されば、日頃考え置きしハーモニカに関する徒然(つれづれ)を、思いつくままに書き流してみたい。

今回は編集局より「暗譜」についての問題提示があったので、そのあたりからふれてみよう。

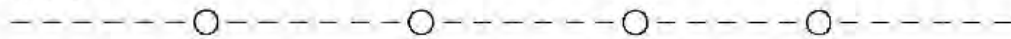

[楽譜の暗記方法]

(1) この問題を論ずる前に、まず演奏に当たって、楽譜を暗記する必要があるのか、ないのかを考えてみる。

音楽会などで見る限り、一般的にオーケストラのメンバーや、ピアノ伴奏者などは楽譜を見ているが、ソロをやる場合は、暗譜が多いようである。

暗譜否定論者は、苦勞して暗譜などしなくても、楽譜を見ながら、しっかりした演奏をすればそれでよいではないかという人もいる。

しかし、暗譜で演奏してみると、観客に対する説得力がまるで違うことに気が付くであろう。

それは何故だろうか？その違いを図示してみればよくわかる。

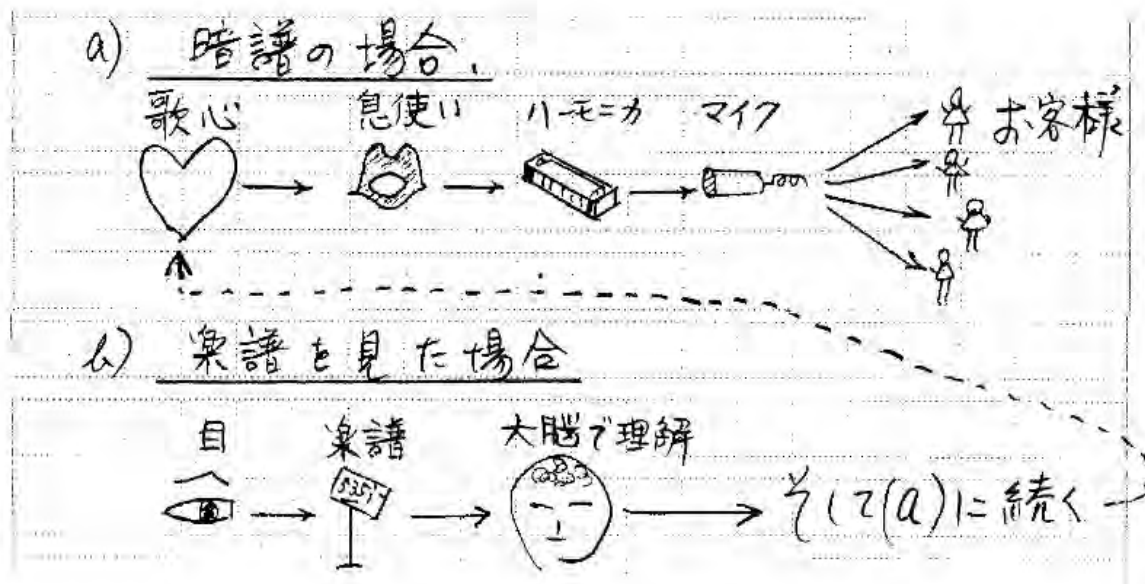

即ちb)はa)より余計なステップを踏むことになり、伝えるエネルギーが希薄になってしまうのである。

台本を読みながら、演説したり、芝居をやったりしたら、訴える力が減少してしまうのは当然であろう。

(2) 合理的な暗譜法

ところで、複音ハーモニカと、クロマチック・ハーモニカとでは、どちらが暗譜し易いだろうか。

それは、何調でも同じ吹き方で演奏出来る複音ハーモニカの方が暗譜し易い。

クロマチック・ハーモニカでは、KEYによって吹き方が違うから、暗譜するのに大変骨が折れる。

いずれにせよ、暗譜するのに特別な秘訣など無い。繰り返し練習して覚えるしか無いのであるが、ただがむしゃらに吹いても能率的ではないので、効果的な方法を考えてみよう。

イ) 歌曲の場合は、まず歌詞を繰り返し読んで一番は覚えること。(あとで暗譜に役立つし、曲想がつかみやすい。)

ロ) 曲については、2小節位を単位に、繰り返し正確に練習しながら覚えてゆく。

そしてそれができたら次の2小節という風に順に延ばしてゆく。

- 2小節(A) おぼえたら次の♪
- ♪2小節(B) 出来たらつなげて♪
- ♪4小節(A+B) おぼえたら次へ移って♪
- — — — —
- ♪2小節(C)
- 2小節(D)
- 4小節(C+D) 全部つなげて♪
- ♪8小節(A+B+C+D)

これで8小節覚えたことになるので、この要領を繰り返し、16小節、32小節と延ばしてゆけば、いつの間にか全曲暗譜が出来上がる。

要は「覚えるぞ、覚えるぞ、覚えるぞッ」という決意と心構えが必要なのだ。

(3) 暗譜の効果

何と言っても、暗譜で演奏したときの説得力は絶大である。そして説得力の他に、次のような大きな利点があるので、是非暗譜をおすすめする。

- a) 小単位でキチッと練習するから、演奏が正確になる。
 - b) 曲想もつかめて表現力絶大。
 - c) ミスの少ない、流れのよい演奏が期待できる。
 - d) 演奏に余裕が出来て、ステージであがらなくなる。
- などなど良いことづくめである。(次ページへ)



特別顧問 森本 恵夫氏

練習、暗譜

しかし暗譜の苦手な人は、こんなことを言うかも知れない。

『自分達はプロではない。アマチュアが庶民の楽器のハーモニカを楽しんでいるのだから、何も苦しんでまで暗譜する必要などない。吹いて楽しければ、それで良いではないか』と。

いや、ちょっと待って下さい。

楽しいということは、単に自己満足してれば良いということではない。

自分の演奏が多くの人に大きな感動を与えてこそ、そこに本当の喜びがあるのだということ知ってほしい。プロとか、アマチュアとかは、無関係なのである。

少々厳しい言い方かもしれないが「暗譜も出来ていない程度の練習しかしていない曲は、聞かせる価値が無い。」くらいの自覚をもって演奏に臨んでいただきたいものである。

f i n e

反論、ご意見など、ご遠慮なく、編集局へお寄せ下さい。

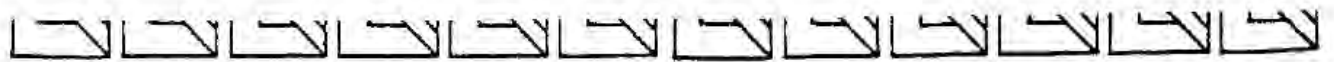

練習の方法

ジャズ・トランペット奏者ウイントン・マルサリス

(96年1月11日NHK-BSテレビより、4月再放送)

編集局

96年1月8日から4日連続で、NHK-BSでウイントン・マルサリスと小沢征爾による音楽教育番組がありました。その4日目の『練習』に関するプログラムは、ハーモニカの練習にも共通するものがありました。

その項目を挙げておきます。

- 1、指導を仰ごう、自分だけではだめだ (Seek Private Instruction)
- 2、毎日基礎を練習する。その予定表を作る (Make a Schedule)
- 3、目標を持とう、いつまでに何をするか (Set Goals)
- 4、練習するときは集中しよう、ほかのことは考えるな (Concentrate)
- 5、気軽に、ゆっくり、時間をとって (Relax, Practice Slowly)
- 6、自分ができないところを練習する、始めはゆっくり
(Practice Hard Parts Longer)
- 7、歌うように連想する。気持ちを込めて (Play with Expression)
- 8、失敗を気にしない (Learn from your Mistake)
- 9、見せびらかすな、音楽を演奏せよ (Don't Show Off)
- 10、考えよ (Think for Yourself)
- 11、楽天的になれ (Be Optimistic)
- 12、他の物事との共通点を探せ (Look for Connections)

以上

ある歌手の言葉

歌の気持ちを考えて演奏しなさい。

演歌や歌謡曲を演奏するときは、その歌詞を知り、口で歌って見て、歌手が歌うのを聞いて、どういう気持ちで演奏をしたらいいのかを考えながら練習しなさい。

楽譜どおりに演奏できたらいいというのではだめです。

以上

ハーモニカ練習の方法

吉村 則次

練習に関して、私が自分に言い聞かせていることは次のとおりです。

- 1、メトロノームを使うこと。メトロノームもカラオケ伴奏も使わない練習は、ちょっと考えられない。
- 2、難しいところを繰り返し練習すること。それぞれ自分が出来ないフレーズは1時間でも同じところを繰り返す。1時間もしないうちに出来るようになる。
- 3、速く不完全に演奏するより、スピードを落として完全に演奏する。
- 4、音楽を演奏すると同時に、音の質を向上させる練習をする。即ち、強弱、ビブラート、気持ち、を気にしながら練習する。速く正確に楽譜どおりに吹くことは重要だけれども、それだけではだめ。
- 5、譜面を見ない決心をする。人前で演奏するときは譜面を見ない。譜面を見なければ演奏できないという曲は人前では演奏しない。
- 6、練習も立ってする。演奏会は普通立ってやるので、日ごろ座って練習していると実際ステージに立ったときになにか違う気がする。
- 7、他の音楽を聴く。ハーモニカ吹きはハーモニカ吹きだけになってはならない。音楽家になるつもりで、他の楽器の音楽、他の種類の音楽も聴く。
我々は音楽を演奏する訳で、それに使う楽器がたまたまハーモニカであるというだけである。

以上



小林忠夫氏と京都ハーモニカクワルテット
96年3月31日、小林忠夫コンサートにて

M・M・とはなんだ
メトロノームを使おう

吉村 則次

音楽の練習にメトロノームが欠かせないことは、よく知られた事実であるが、ハーモニカの練習にこれを使っておられるかたは、あまり見掛けないと思う。

メトロノームを使うと難しいから使わない、というかたもおられる。事実メトロノームにきっちり合わせて演奏するのは難しい。それに気を取られて譜面の方に集中できないからである。

もちろん、実際の演奏にメトロノームとおりのきっちりきまったリズムで演奏すると、たいていはつまらない単調な演奏となる。緩急、強弱があって音楽らしくなるのである。

しかし、練習の時にはやはりメトロノームを使って正確にリズムを刻むことができるようにすることが必要と思う。

私の場合、メトロノームまたはカラオケなしに練習することは考えられない。

メトロノームを使わない人の理屈は「おれはピカソみたいな絵なら画ける」というのに似ている。ピカソも正確に絵を画ける才能があって、それからデフォルメをした筈である。正確に演奏できる能力なしに、緩急をつけた演奏をすることはできない。

アンサンブルをする場合及び伴奏を付ける場合には、基本的には正確にリズムが取れなければどうにもならない。

ハーモニカに限らず、全くの一つの楽器だけのソロは、むずかしい。どうしても同じ音を延ばしていると、長さがとれなくなってくる。よくハーモニカの世界で「すづまり」と言われるあれである。

そのケがある人は1回メトロノームと合わせてやってみるとよく分かると思う。

写真1は、古いメトロノームである。電子的なメトロノームが出るまでは、みんなだいたいこんな形のゼンマイ式のチクタクというメトロノームを使っていた。

これには3拍子が出ないし、リズムは正確であるが表示の数字とは必ずしも一致していない。音の強弱もできない。

ちなみに、写真1のメトロノームは、35年前に買ったフランス製のメルチェル(Maelzel)・メトロノームである。古い楽譜によくM.M.=120というような表記があったが、これはこのメトロノーム、即ちこのメルチェル・メトロノームの頭文字から来ている。現在では、必要な場合、M.M.という表記を使わず、♩=120というような表記になっている。

さすがに、メルチェル・メトロノームは、チクタクといういい音がする。安物のプラスチック製のものとは違う。堅い木材で作られている。音色が違う。したがって置物としてもかっこがつく。今では値打ものである。



最近では電子式が主流、というよりこれが全部となっている。安いものは腕時計式のものやカード式のものがあるが、やはりいいものを、役に立つものを、と考えるかたには、単に4拍子3拍子とかが出るだけではなく、いろいろなリズムが出るものが欲しい。

写真2は、Bossからでているドクター・ビートDB-66というものである。名前どおり、拍子(ビート)の博士あるいは医者という意味である。ビート・たけしには関係ない。

これの一番いい点は「裏の拍子」(アップ・ビート)が出ることである。リズム感のあるジャズの練習にはこれは欠かせない。

音を消して光だけで表示することも出来る。また、タップといって音楽を聞いてボタンを押すことにより、その速度が出せる装置もある。速度は1分間にいくつという数字がデジタルで表示される。

チューナーと共に私の友である。

以上



写真1 メルチェル・メトロノーム



ドクター・ビートDB-66

写真2

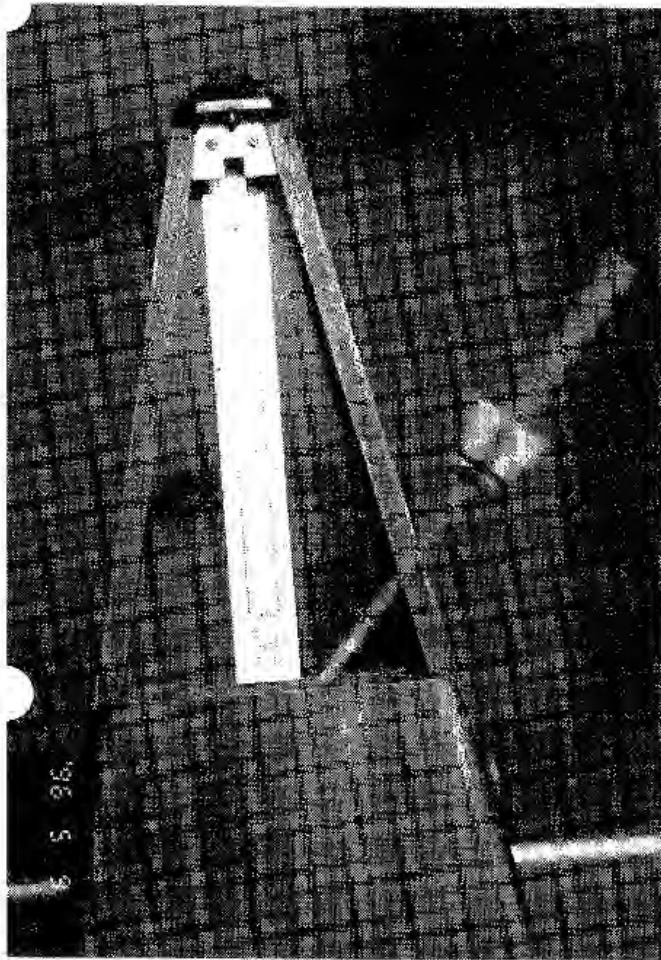
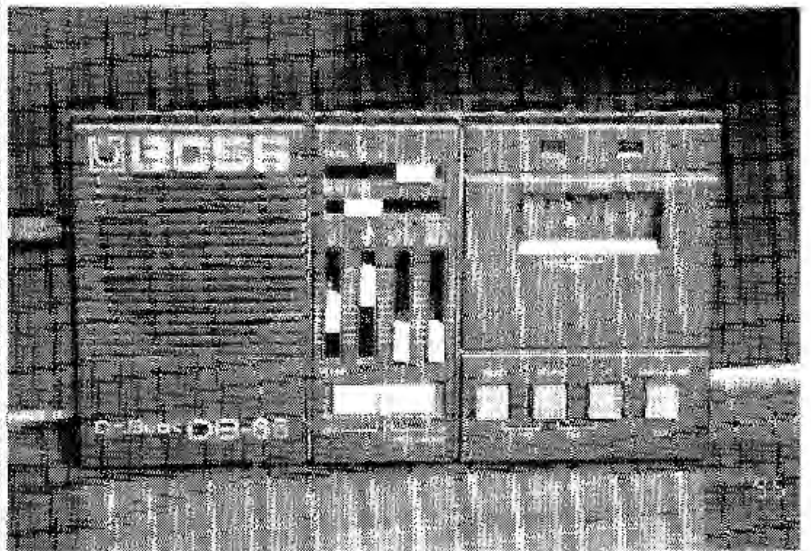

練習、暗譜

ハーモニカは調律して吹こう

入江章次

ピアノの演奏会の前には、必ずと言っていいほどピアノは調律される。我が永遠の友ハーモニカも、演奏会には調律してのぞみたいものだ。ピアノのピッチが狂うと、「ジャン」とゆう感じの音になってくる。ハーモニカのピッチが狂うと、複音ハーモニカだと先ずトレモロが狂ってくる。何時も最良のトレモロの状態に調律してやるのが、ハーモニカに対する愛の証しである。

そこで調律する工具は、名人達が工夫を凝らしていらっしゃるが、私の愛用工具を紹介させていただきます。プロの方にも、さしあげて長年ご愛用なさっています。

1 ノミの作り方

- 1) 金鋸の替刃をグラインダーで削って作る
- 2) グラインダーで削るときは水をつけ、水が乾いたらすぐ水をつける、刃になる部分は絶対に焼かない様に特に注意しながら加工すること
- 3) 刃は細目のおオイルストーンでつける



図1 ノミの作り方

- 注1 ノミの幅は約2ミリ
2 刃の角度は約85度
3 長さはお好み次第

2 使い方

- 1) リードは必ず縦方向に削り、間違っても横に削ってはならない。吹音リーダリーは外に引っ張り出さないで、穴の中に割箸をつっこんでリードに当てておいて削る、その為にノミの巾をリードの巾より狭く作る 図1
- 2) 低域のウェートの付いたリードはヤスリで削る（ピッチを上げるとき）
- 3) ピッチを上げる時はリードの先端を削り、下げる時は根本の部分を削る、普通はリードの動きを柔らかくするように考えるが、そうではなくリードの動く（振動）する部分を長くするつもりで削る

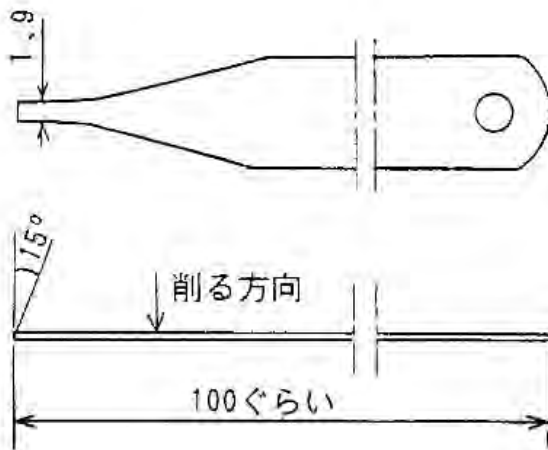
注 割箸は、ただがむしゃらに突っこんでもだめで、材質、形を考慮して作ってください



図1 吹音のピッチを
上げる場合

図2 吸音のピッチを
下げる場合

図3 吸音のピッチを
上げる場合

金属を削る道具はキサゲ、シカラップ等と言っています。それぞれの用途に応じていろんな形のものがあります。ハーモニカ用もありますが、いろんな理由からハーモニカには向いていません。リードは均一な厚みに削りたいものです。

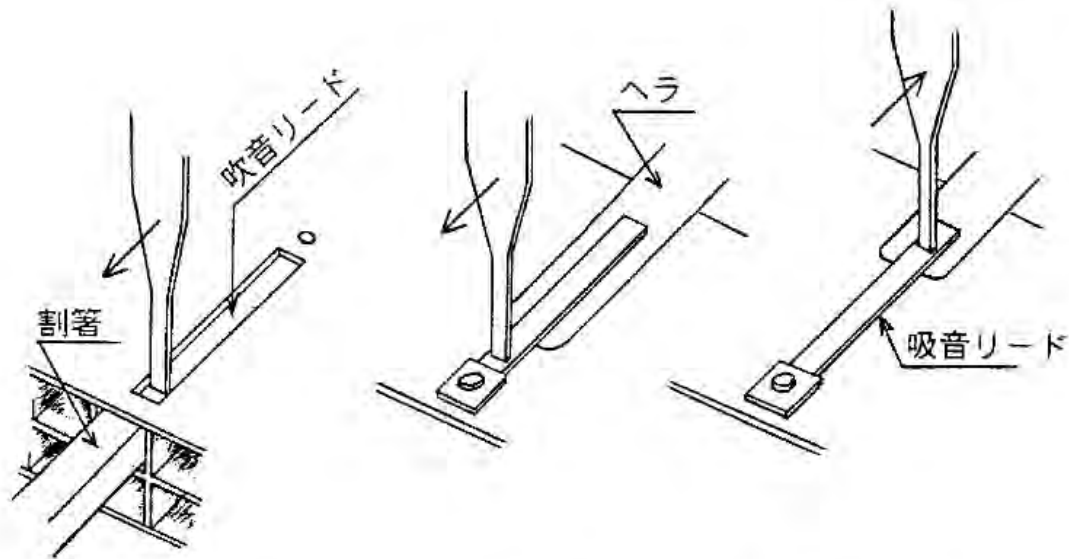
ヘラはステンレス剃刀の替刃で作ったのが最高です。ヘラと言えども細かく説明すると、ややこしいので省略しますが、断面をカマボコ型に作ると使いやすいです。

リード（吹く強さによってピッチが変わる等）の調整の仕方、その他皆様も多くのノウハウをおもちでしょうが、又の機会に致します。 Fine

貴方の演奏したい曲を、個人レッスンで
平和堂楽器・ハーモニカ教室

火曜日、30分レッスンでメキメキ上達してください

高槻市川西町1丁目29-35 Tel. 0726-84-1138

講師 ハーモニカ振興会認定指導員が当たります

板村忠重氏及び西田幸司氏が日本ハーモニカ賞を受賞

日本ハーモニカ芸術協会と全日本ハーモニカ連盟の総会に11名が出席

-1-

96/4/28日(日)から29日(祭)にかけて、東京にて日本ハーモニカ芸術協会の総会、斎藤寿孝リサイタル、全日本ハーモニカ連盟総会、研修会、セミナー、ディスカッション等ハーモニカ関連の行事が開催された。

全国各地から多くの会員が参加したが、当関西ハーモニカ連盟からは、(順不同)仲村、平口、吉森、小林、西田、後藤、板村、白鳥、畑、山村、吉村の11名が出席し、活発に意見を述べ、また当連盟の活動実績及び今年度の計画を披露した。

この当連盟からの出席者数は東京以外からの出席者のうち最大の人数であった。

なお、全日本ハーモニカ連盟の総会席上、今年度日本ハーモニカ賞の授与が行われ、当連盟の板村忠重氏及び西田幸司氏の2名が、ハーモニカの普及発展に尽力したことにより、この賞を受賞した。

ちなみに、昨年は当連盟より(50音順)上本洋、宇佐美進、村上浩一、吉村則次の4氏が同賞を受賞した。



96/4/29ハーモニカフォーラム96で日本ハーモニカ賞を受ける板村忠重常任理事



96/4/29ハーモニカフォーラム96で日本ハーモニカ賞を受ける西田幸司常任理事



ハーモニカの虫には自転車の虫がいい

吉村 則次

前号の「クロマチック・ハーモニカのメンテナンスと修理」43ページにて、2本のねじにつけてある虫はどこで作られどこで売られているか、とみなさんに問いかけたところ、岡山市の岡村廣二さんより早速「自転車のバルブ用の虫がいい」と教えていただきました。また、新潟県の村越克司さんより「つり用の浮きを固定するチューブもいい」と教えていただきました。

早速、自転車用の部品を近くの「ベターライフ」の自転車修理用品売り場で購入いたしました。50円で10個分はあります。

安いものですからどんどん替えましょう。長いこと探していたものが、以外に身近にあったものです。

また、東京の田中進さんより、「夜光チューブ」というチューブがいいと教えていただき、現物をいただきました。渋谷東急ハンズで1m250円だそうです。ただし内径が少し小さいので、最初入れるときに苦勞するとのことでした。

田中さんは、これが何に使われるものか分からずに買われたようですが、これも釣りの「浮き」用らしく、釣り具店で売られていました。「N.T.夜光うきゴム」というもので、「太」「中」「細」と3種類あり、「細」がいいようです。

潤滑剤についても岡村さん及び村越氏さんに教えていただきましたが、楽器用のすべての潤滑剤について言えることですが、これも人体に無害であるという保証はありませんので、その商品名をここに掲載してお薦めするわけには行きません。

他の楽器は、その潤滑剤を使う位置が口から離れていますから、人体に対する影響はあまり考えなくてもいいですが、ハーモニカの場合はその潤滑剤を口からすぐ近くで使い、しかもハーモニカの場合は吹くだけでなく「吸う」ので余計影響について考えなければなりません。利用する場合は自分の危険負担で使わなければなりません。

それなら、てんぷら油やサラダ油または髪油なら安全ではないと言われるかたもありますが、これらは返ってスライドをねばつかせ、また不純物をひっつけてしまうので良くないと、私は思います。

どなたか、メーカーがハーモニカに使っても（そのもの、あるいはその蒸気が口に入っても）無害ですよと証明してくれるいい潤滑剤はないものでしょうか。

一番問題のバルブについては、どなたからもサジェスションがありませんでしたが、その後次の3件の品物が見付かりましたのでテスト中です。

- ①アメリカのジョンソン&ジョンソンの、ばんそっ膏DERMICARE、②ニットのマスキングテープ（ペイントを塗るときに塗らない部分をカバーするためのテープ）及び
- ③英国HOLTSの自動車塗装用のマスキングテープ。

これらを薄いプラスチック・シートに貼って、カッターまたははさみで適当なサイズに切って使います。

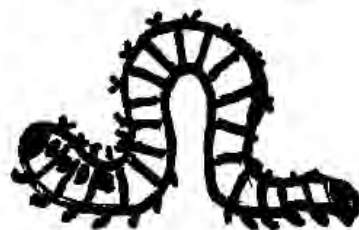

以上

7 - 1 0 月 研 修 会 開 催 の お 知 ら せ

指 導 部 、 技 術 部

1、テーマ 「誰でもできる簡単なアドリブの コツ」

クロマチックハーモニカの技術を盗もう！！

プロフェッショナルハーモニカ奏者でステージ、テレビ、有線放送等で、また教室で後進の指導に、大活躍中の特別顧問徳永延生氏を迎え、クロマチックの基礎、音の出し方、練習方法、等を学びます。もちろん、素晴らしいデモ演奏も聞けます。

また、質疑応答、ワンポイントレッスンも受けられます。

2、講 師 特別顧問 徳永 延生 氏

3、日 時 96年7月13日 土曜日 午後2時から午後5時まで

4、場 所 福田診療所 2階 友遊館

537大阪市東成区東中本1-4-17 電話06 974-2220

(地下鉄中央線緑橋4号出口すぐ、p41の見取り図ご参照)

5、費 用 運営費及び資料印刷代として、特別参加費1人1000円

6、必要なもの クロマチック・ハーモニカ、筆記用具

7、その他

講師によるワンポイント・レッスンを行いますので、今回はミニ・コンサートの時間は短くなります。ワンポイント・レッスンご希望のかたは、ハーモニカ、楽譜、(必要な場合は)カラオケ、テーブプレーヤー等各自ご準備ください。PAは準備しております。

本研修会は株式会社モリダイラ楽器の協賛を得ております。

8、担当、指導部長 白鳥 達夫 電話 06 728-7951

1、テーマ 「マイクの使い方、PAの扱い方の コツ」

上手な演奏でも、マイクロホンの使い方が悪いと下手に聞こえます。特にアンサンブルではバランスも重要です。実際にマイクやリバーブ装置を使って、どいう風にマイクに向かって演奏すればよいかを実験をします。

2、講 師 技術部長 宇佐美 進 氏

3、日 時 96年7月27日 土曜日 午後2時から午後5時0分まで

4、場 所 上に同じ、福田診療所 友遊館

5、費 用 運営費及び資料印刷代として1人500円

6、必要なもの 自分が使っているマイクロホン、ハーモニカ、デモのための楽譜
テープレコーダー等

7、その他 研修後、ミニ・コンサートを開催します。

ハーモニカ、楽譜、楽譜スタンド、カラオケ、テーブプレーヤー等必要なものを各自ご準備ください。PAは準備しております。

8、担当、技術部長 宇佐美 進 電話 0720 57-2077

1、テーマ 『複音奏者のための五線紙の楽譜の読み方』

音楽共通の言語は五線紙に書かれた楽譜です。これを理解できなければ音楽の世界に入り込めません。

五線紙に書かれた楽譜で複音ハーモニカを演奏するにはどうしたらいいかを練習します。また逆に数字譜を五線紙に書きなおす訓練も行います。

2、講師 指導部長 白鳥 達夫 氏

3、日時 96年9月25日 水曜日 午後6時から午後8時30分まで

4、場所 上に同じ、福田診療所、友遊館

5、費用 運営費及び資料印刷代として、1人500円

6、必要なもの 五線紙、ハーモニカ、筆記用具等

7、その他

終了後ミニ・コンサートを予定しています。ハーモニカ、楽譜、カラオケ等をお持ちください。カラオケのかたはテレコ等各自準備してください。

PAは準備してあります。

8、担当、指導部長 白鳥 達夫 電話 06 728-7951

1、テーマ 「カラオケで『川の流れるように』を吹こう」

カラオケを使ってハーモニカを演奏すると、独奏するよりはるかに楽しく、よく練習できます。また、より正しく吹くようになります。

寸づまりがなくなります。

町にはカラオケが溢れている。これを利用しない手はない。けど、うまく行かない。うまく合わない。なぜか。原因をさぐり、どうしたらうまくカラオケに乗るかを研究します。

2、講師 副理事長 吉村 則次 氏

3、日時 96年10月12日 土曜日 午後2時から午後5時0分まで

4、場所 上に同じ、福田診療所 友遊館

5、費用 運営費及び資料印刷代として1人500円

6、必要なもの ハーモニカ、自分の好きなカラオケテープ、又はCD、MD、楽譜テープレコーダー等（カセット使用の方はピッチのずれがありますので、なるべく自分のテレコを持参ください。）

7、その他

研修後、ミニ・コンサートを開催します。

ハーモニカ、楽譜、楽譜スタンド、カラオケ、テープレイヤー等必要なものを各自ご準備ください。PAは準備しております。

8、担当、指導部長 白鳥 達夫 電話 06 728-7951



ハーモニカに関する音楽提出依頼 編集局長

世の中にはハーモニカに関する音楽、歌はどのくらいあるのでしょうか。

非常に少ないと思いますが、

①題名に「ハーモニカ」が入っている音楽・歌、あるいは
②歌詞に「ハーモニカ」という言葉が入っている歌
を集め、本誌10月号に掲載し、皆さんにお知らせしたいと思います。外国の曲も含む。

著作権所有者の許可が取れば、歌詞と楽譜も載せたいと思います。

つきましては、もし該当のものをお持ちでしたら、次の事項を8月15日までに私あてお送りください。あれば、歌詞、楽譜も同時にお送りください。

例えば、ハーモニカ協奏曲のようにハーモニカで演奏するために書かれた音楽は除きます。

- ①曲名（原題と日本語訳）、②作詞者（国名）、③作曲者（国名）、
④誰が歌ったか、誰が演奏したか、何（映画、ミュージカル、テレビドラマ等）に表れたか、⑤著作権所有者（出版社）、⑥録音物があるかどうか、その種類、
⑦歌詞（オリジナルと、あれば日本語訳詞）、⑧楽譜（五線紙）
提出者の住所、氏名、電話番号

ちなみに、私が現在持っている該当曲は次のとおり。

- ①ハーモニカの詩（うた）、②阿久悠作詞、③吉田拓郎作曲、④小林旭歌、
⑤ポリドール、1987年、⑥テープ、⑦あり、⑧あり

- ①A Man With Harmonica、③エンニオ・モリコーネ作曲フランス、
④映画 Once Upon A Time In The West の主題歌の一つ、⑥CD、⑦なし、⑧なし

- ①「形見のハーモニカ (L'harmonica)」、③作曲ジャン・クロード・プティ、
④映画「愛と宿命の泉」主題歌、トゥーツ・シールマンス演奏、⑥CD、⑦なし、
⑧なし

- ①ハーモニカ・プレーヤー、③デイビッド・ギオン、④ミュージカルの曲、
⑤G.Schirmer、⑥LP、ジョン・セバスチャン演奏、⑦なし、⑧あり

送り先

591 堺市東浅香山町3丁104番地 5棟201号

吉村 則次（編集局長）

電話及びFAX 0722 51-9398

新聞記事切り抜き

清水の舞台、でオーケストラ



京都市街を見下ろす舞台上で演奏された「奉納コンサート」

市街見下ろし奉納コンサート

京の楽団ら 観光客もびっくり

この合わせて「ミュージック」と読める三月十九日、京都ポップス・ジャズオーケストラなどが京都市東山区、清水寺の奥の院舞台上「奉納コンサート」を開いた。京の街を見下ろす舞台から軽快な音楽を響かせ、観光客らを楽しませた。

音楽家の労働組合「日本音楽家ユニオン関西地方本

部」が主催。五年前から、この日を「ミュージックの日」とし、生の音楽の素晴らしさや音楽家の地位向上をアピールする活動に取り組んでいる。

音楽家ユニオン関西地方本

「清水の舞台」のステージに出演したのは、京滋のメンバーでつくる同オーケストラと、京都市在住の歌手、伊藤千雅さん、ハーモニカ奏者のあらいなおこさん。歌やハーモニカも交え、オーケストラでクレッシェンドのヒットメロディーなどを演奏した。

音楽家ユニオン関西地方本

当連盟会員、新井尚子氏が「清水の舞台」で演奏
京都新聞、96年3月20日

96-3-24

昭和46年(1971年)8月25日の朝日新聞—25年前

複音に圧倒的強さ

国際ハーモニカ・コンクール日本勢

ハーモニカ奏者の佐藤秀郎氏に西独から届いた便りによると、このほど南ドイツのトロシゲンで第3回国際ハーモニカ・コンクール(世界ハーモニカ協会主催。テープ審査)が行われ、日本から次の人たちが入賞した。

【複音の部】1位・石川澄男(刈谷市桜町)、2位・遠藤紀男(富士市伝法町)
3位・平田富男(東京都中野区)

なお、単音の部第1位はオーストリア、2位英国、3位ドイツ。
複音の部は11位まで日本人が占め、この分野での圧倒的な強さを示した。

新聞記事切り抜き

はろーたいむす

③ 1996年 (平成8年) 5月10日 (金曜日)

「ハーモニカが渡来して百年とされる昨年、吉森さんはハーモニカと歩んだ。我が人生」を、一冊の本に。タイトルは「ハーモニカ人生」。一昨年には、14曲が収められた「ハーモニカ」



2種類のハーモニカを自在につかって演奏する吉森さん
全日本ハーモニカ連盟理事・伯太町在住

はろーたいむす 吉森正隆さん(75)

ハーモニカが渡来して百年とされる昨年、吉森さんはハーモニカと歩んだ。我が人生」を、一冊の本に。タイトルは「ハーモニカ人生」。一昨年には、14曲が収められた「ハーモニカ」

れた世界ハーモニカコンテストの複音部門で優勝。世界チャンピオンになる。10歳の時に、母親にハーモニカを買ってもらったのがハーモニカとの出会いという。以来61年。そばから離れることのないハーモニカ。ハーモニカはどんな楽器でも、どんな曲でもハーモニカ一本あれば演奏できる。吹う楽器はハーモニカしかありません。呼吸にまかせて歌うんです。そして、哀愁を帯びた音色に心がひかれるとも。毎月、4〜5回演奏会や講演会と大忙し。5月15日(水)にも久保惣ホールでリサイタルを開く(午後2時から、入場無料)。

生涯の友ハーモニカ

ハーモニカを買ってもらったのがハーモニカとの出会いという。以来61年。そばから離れることのないハーモニカ。ハーモニカはどんな楽器でも、どんな曲でもハーモニカ一本あれば演奏できる。吹う楽器はハーモニカしかありません。呼吸にまかせて歌うんです。そして、哀愁を帯びた音色に心がひかれるとも。毎月、4〜5回演奏会や講演会と大忙し。5月15日(水)にも久保惣ホールでリサイタルを開く(午後2時から、入場無料)。

あつぎスペシャル'96

10 / 27日 14:00 - 大ホール
国際ハーモニカ
フェスティバル'96inあつぎ

厚木市文化会館
〒243厚木市恩名295-1
☎0462-25-2588

ハーモニカ HARMONICA

国際ハーモニカフェスティバル'96inあつぎ あつぎスペシャル'96

世界のトップアーティストを招いた昨年のハーモニカフェスティバルは、大きな盛り上がりを見せました。今年も「ハーモニカの魔術師」アメリカのピート・ピーダスを迎え、彼のプロデュースによるコンサートやワークショップなどさまざまなイベントを幅広く展開します。10月27日(日)14:00(予定)大ホール
●2,000円(自由席)●発売日未定

ハーモニカ100本どじょうぞ

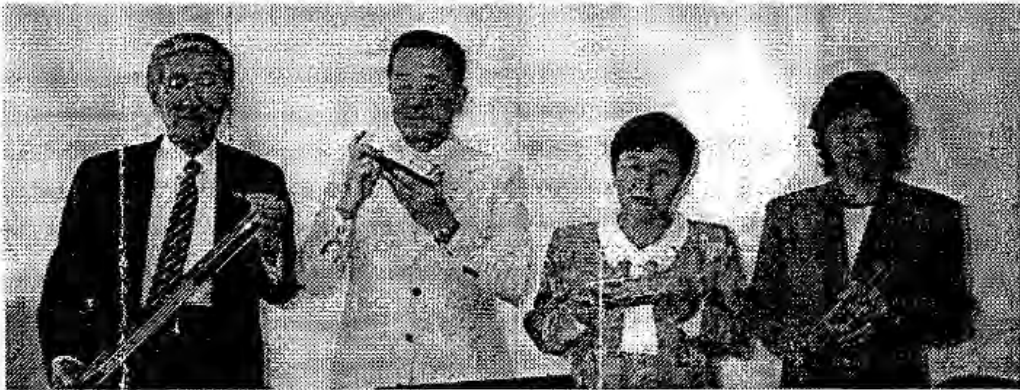

中国・咸陽市でハーモニカ親善を進める宇治ハーモニカスクールの飛田保雄代表（左から2人目）ら。宇治市役所で

中国と友好ハーモニカ

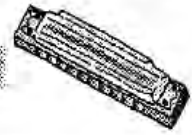

宇治市内のハーモニカ愛好家らのグループ、宇治

ハーモニカスクール（飛田保雄代表）は、同市と中

国・咸陽市との友好都市の縁組十周年を記念し、十

八日から二十六日まで友好訪中団を派遣する。咸陽

市の学校などにハーモニカ百本を贈るほか、演奏の

指導をしたり、演奏会を開いたりして、音楽での日

中親善を進める。

同スクールは、飛田さんが一九八九年から宇治市

内で指導している教生ら約三十五人の集まり。市

内外の学校や福祉施設などで年間四十回ほど演奏活

動をしている。

飛田さんら六人が訪中する。市国際親善協会が昨

飛田さんら6人

演奏の指導も

年五月、ピアノ五台を贈った際、飛田さんがピアノ

開きでハーモニカを演奏して喜ばれたことからハー

モニカを贈ることになった。咸陽市長に贈呈したあ

と、市立幼稚園やチベット民族学院に分けられる。

演奏指導は幼稚園や同学院などで行い、「蛍の

光」を指導する。また、特設会場での演奏会では、

中国で人気のある「赤とんぼ」の独奏をはじめ、モ

ンゴル民謡の「草原情歌」の四重奏など十二曲を披

露する。

飛田さんは「中国のハーモニカ演奏のレベルはま

だ低い。少しでもお役に立ち、音楽で国際交流がで

ければ」と話している。

朝日新聞 京都地方版 96年5月15日 朝刊

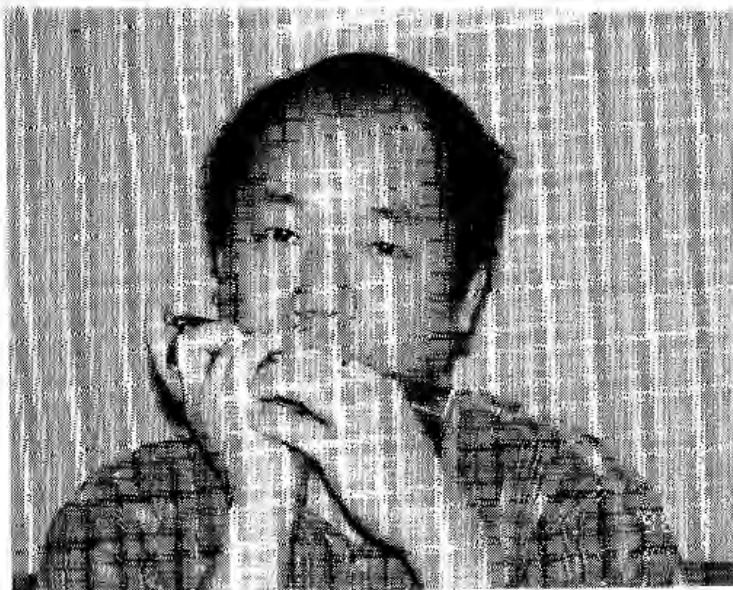

96/7/13土 連盟研修会で
講師を務める予定の特別顧問徳永延生氏

最近買ったハーモニカCD等（前号掲載分以降のもの）

吉村 則次

演奏者、タイトル、発行会社(国、レーベル)、番号、購入先

HENDRIK MEURKENS

The Charlie Byrd Quintet/Du Hot Club De Concord

USA Concord CCD-4674、アメリカの業者から購入、国内でも購入可能

今回はホットなジャズだけではなく、ムーン・リバー、ベサメ・ムーチョ等比較的静かな曲も演奏しています。

森本 恵夫

わが心のハーモニカ第4集、ビクターエンタテインメント、VICP-224

TOOTS THIELEMANS

Thierry Lang Trio/The Blue Peach

Switzerland TCB Music SA, TCB 95302, 東京池袋HMVにて購入

TOOTS THIELEMANS

Toots Thielemans, Philip Catherine and Friends/Two Generations

Holland Limetree FCD 0003、東京池袋バージンレコードにて購入

TOOTS THIELEMANS

Your Precious Love（復刻盤と思われる）

Belgium B.Sharp Records, B SHARP CDS099, 東京渋谷WAVEにて購入

TOOTS THIELEMANS

Scott Jarrett/Without Rhyme or Reason

日本MCAビクター MVCN-20051、東京池袋WAVEにて購入

東京の大手レコード屋は、さすがに大阪の店に比べて品物がはるかに多く、うらやましい限り。いろいろ珍しいハーモニカの録音物が手に入ります。

東京へ行かれることがあったら、池袋のWAVE、HMV、バージンメガ、渋谷のWAVE Quattro、タワーレコード、新宿のバージンメガ等を綿密に回られるといいと思います。

LARRY ADLER

Larry Adler:The Virtuoso of the Mouth Organ

England Pavilion Records, Fladded PAST CD 7081

ラリー・アドラーの1930-1944年の録音の復刻。

最近ラリー・アドラーの歴史的録音が小さなレコード会社でつくられ、よく市中に出てくる。

これは、オランダの友人からもらったもの。



徳永延生 ポピュラー・ハーモニカ
大全集

カラオケ テープ (MD) 発売

編集局

当連盟特別顧問で世界的ハーモニカ奏者、徳永延生氏がジャズやポピュラー音楽のカラオケテープを作成し販売しております。

模範演奏テープ、伴奏テープ及び楽譜（アドリブも記入済み、五線紙に穴番号を記入）の3点セットです。希望者にはテープに替えてMDもあります。

価格等、詳細は本人にお尋ねください。

曲目の1例

In A Sentimental Mood, What's New, Samba de Orfeo, My Cherie Amour
C Jam Blues, You'll Be So Nice to Come Home To, Serezo Rosa
Bumble Bee Twist, Take Five, Lullaby Of Birdland, The Stranger
Mack the Knife, Isn't She Lovely, Honesty

中国地方の子守唄、キャラバン、イパネマの娘、バルセンティノー、My and
Only Love、ふるさと、ひまわり、クリスマスイブ、見上げてごらん夜の星を
鉄道員、浜辺の歌、赤とんぼ、ハーモニカ・ノスタルジア、マスカレード
Eyes of Love、あなたと夜と音楽と、Colcovado, My Foolish Heart
Love Me Tender, 鉄道員、ひまわり、バラ色の人生、オリーブの首飾り
見上げてごらんよるの星を、Dindi, My One And Only Love, My Cherie Amour

これ以外にもいろいろありますので、希望の曲があったらお尋ねください。

536 大阪市城東区諏訪3-9-3加賀コーポ201

徳永 延生

電話及びFAX 06 963-2536



No. 270

好評発売中CD

世界に響け、ハーモニカ (ビクター製作)
吉森正隆ハーモニカ愛奏曲集

黒田節、荒城の月幻想的変奏曲、故郷への憧憬、旅愁の夢、かあさんの歌
出船夜想曲、浜千鳥、シャンソン・ド・パリ、枯葉とロマンス、恋心
故郷を離るる歌、青葉の笛幻想曲、中国漫歩、龍的伝人 (世界チャンピオン獲得曲)
価格 2500円 (送料はサービス)

近代文芸社発行のハーモニカ人生
ハーモニカと歩んだ昭和奮闘記
著者 吉森正隆

古希記念出版 生い立ちから、学生時代、貿易商社での話、特に戦前中国での国際的
ロマンス、屈辱の軍隊時代、労組委員長時代、2社での再建を図った経営者時代、趣
味の数々をハーモニカを横糸に時代背景を描写しながら書き下ろしの自分史です。
価格 1800円 (送料はサービス)

上記申し込み先

郵便振り込み口座 00970-0-71352

口座名 関西ハーモニカポップス友の会

送料節約のため、なるべくCDと本を同時ご注文をお願いします。

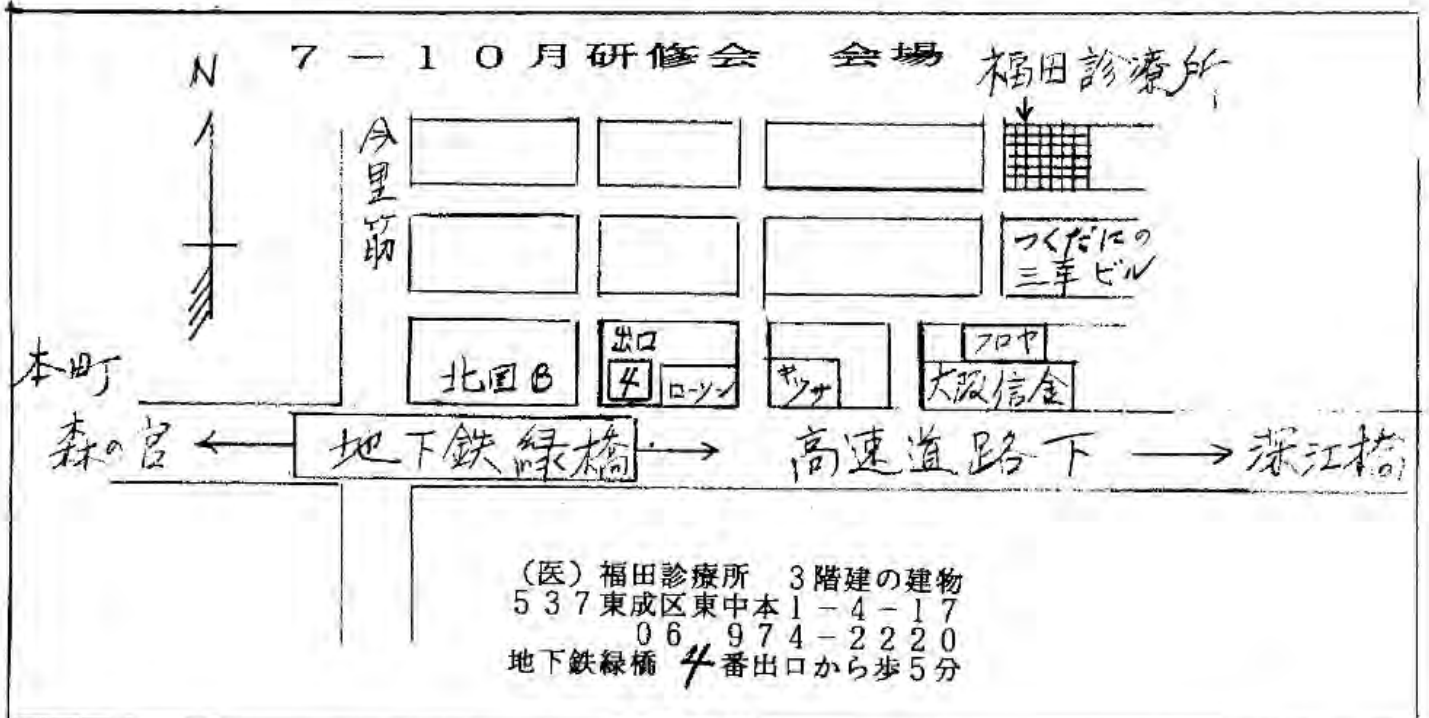

96-5-17

在庫あります！(すぐお送りできます。)

ハーモニカCD等

吉村 則次

演奏者、題名、価格(送料込み)の順

MARIA WOLFSBERGER Harmonica Dreams ¥3000
1991年1993年連続のクロマチック・チャンピオンの演奏です。
和谷泰扶のエチュード、ビート・ビーダスのPictuers of a Woman
というコンテスト課題曲のほか、ハンガリア舞曲5番、歌の翼に、チャル
ダッシュ等ポピュラーな曲が入っています。

JERRY ADLER The Harmonica Magic ¥3000
ラリー・アドラーの弟の素晴らしいポピュラー曲です。

BRENDAN POWER New Irish Harmonica ¥3000
オーストラリアのブレンダン・パワーという素晴らしいプレイヤーの主に
アイルランドの曲が入っています。

PETE HASTINGS No Strings Attached/Take 5 ¥3000
PETE HASTINGS No Strings Attached/Blue Roses ¥3000
ブルーグラスの部類に属するバンドの演奏ですが、ビート・ヘイスティン
グスという人のクロマチック・ハーモニカが入っています。

CORKY SIEGEL Chamber Blues ¥3000
コーキー・シーゲルはテンホールの人ですが、今回は絃楽四重奏団をバック
に吹いています。

その他これ以外にもCD、ビデオ等取り寄せできます。ご希望のかたはリス
トをご請求ください。

ご注文は下記へ、郵便振替、郵便定額小為替、現金書留で

591堺市東浅香山町3丁104番地 5棟201号

吉村 則次

電話及びFAX 0722 51-9398

郵便振替口座 00990-6-96827番



"CHROMETTA 12"

[誰もいない海] の編曲 について

何か変わった編曲の形式はないかな、と考えていたところ。ある日テレビでマヒナスターズの歌うのを聞き そのアレンジの仕方が面白かったので、最初これを参考に作って見ました。マヒナの歌い方は、ソロ二小節ユニゾン二小節 またソロ二小節ユニゾン二小節と続き、ソロは各パート毎に交互に歌っています。

しかし出来て見ると全く面白くなく、その上演奏する者も ややこしいだけだ、とあまり評価しませんので、作り直しの結果出来上がったのが この(誰もいない海)です。古い歌ですが 何となく夏休みも終りに近付いた夕暮れ時 一人海岸の砂浜に佇み 夏の名残を惜しんだ子供の頃を思い出させるような曲です。

平成8年5月27日

関西ハーモニカ連盟
常任理事 山村信彦



誰もいない海

G 調

内藤法美 作曲
山村信彦 編曲

Andantino

4/4

高	1	0 — — —	0 — — —	0 — — —	0 — — —	0 — — —
音	2	7 7 7 2 2 2	3 3 3 7 7 #4	5 6 6 - 5 #4	6 5 5 - 0 2	7 2 2 0 2 7 #4
和		G - Bm -	Em - Bm -	C6 - D7 -	G - 0	G - Bm -
低		0 — — —	0 — — —	0 — — —	0 — — —	0 — — —

[A]

高	1	0 - - 0 2	7 2 2 - 7 5 #4	3 - 0 7	6 6 6 - 6 1 5	5 #4 4 - 0 3
音	2	3 - 0	5 - - -	3 - 0 5	1 1 1 - 1 1 1	6 6 6 - 0
和		Em - 0	G - / -	Em - / -	Am - / -	D7 - / -
低		0 - - -	5 . 5 5 . 0	5 . 5 5 . 0	3 . 3 3 . 0	2 . 2 2 . 0

[B]

高	1	2 2 2 - 2 3 #4	5 - 0	3 - 3 -	2 - 0 7	i . i i #4 5 6
音	2	5 - - -	3 - 0 7	1 1 1 - 7 7 6 5	6 6 6 - 0	1 1 1 1 1 1
和		G - Bm7 -	Em - / -	Am7 - / -	D7 - / -	Am / / /
低		#4 . 4 4 . 0	3 - 0 3	5 - - -	#4 - - -	6 . 3 6 6 6

<u>7 7 7</u> — 0	<u>3 3 3 3 #1 1 1</u>	2 — — —	<u>#4 4 4 4 4 4</u>	<u>3 3 3 #4 4 4</u>
<u>#2 2 2 0 0 6</u>	<u>5 5 5 5 6 7 5</u>	#4 • <u>3 4</u> 3 —	<u>7 7 7 2 2 2</u>	<u>3 3 3 7 7 #4</u>
B7 / / /	Em / A7 /	D7 — — —	G — Bm —	Em — Bm —
<u>#4 • 4 4 4 4</u>	<u>7 • 7 6 6 6</u>	<u>6 • 6 6 6 6</u>	<u>7 7 7 2 2 2</u>	<u>3 3 3 7 7 0</u>

to coda

[C]

3 — — —	2 — — 0 2	<u>7 2 2 - 7 5 #4</u>	3 — • 0 7	<u>6 6 6 - 6 1 5</u>
<u>5 6 6 - 5 #4</u>	<u>6 5 5 - •</u>	0 <u>7 2 2 -</u>	<u>7 5 #4 3 - 0</u>	<u>6 6 6 - 6 1 5</u>
C6 — D7 —	G — — —	G — — —	Em — — —	Am — — —
1 • <u>1 2 • 2</u>	<u>5 • 5 5 • 0</u>	<u>5 0 5 0</u>	<u>5 0 5 0</u>	1 — 1 —

<u>5 #4 4 - 0</u>	0 <u>2 2 2 -</u>	<u>2 3 #4 5 - 0 7</u>	<u>1 1 1 - 7 7 5</u>	<u>6 6 6 - 0 #4</u>
<u>5 #4 4 - 0 3</u>	<u>2 2 2 - 2 3 #4</u>	5 — • 0 5	<u>6 6 6 - 5 5 #4 3</u>	<u>2 2 2 - 0 7</u>
D7 — • 0	G — — —	Em — — —	Am — — —	D7 — — —
<u>2 • 2 2 • 0</u>	<u>5 • 5 5 • 0</u>	<u>3 - 3 -</u>	<u>3 - 3 -</u>	<u>#4 • 4 4 • 0</u>

[D]

<u>6 • 3 6 6 6</u>	<u>#4 • 2 2 0 6</u>	<u>5 5 5 5 6 7 5</u>	<u>#4 • 3 4 3 -</u>	<u>7 - #4 -</u>
<u>1 • 1 1 #4 5 6</u>	<u>7 7 7 - 0 #4</u>	<u>3 3 3 3 1 1 1</u>	<u>7 • 6 7 6 -</u>	<u>7 7 7 2 2 2</u>
Am / / / /	B7 / / / /	Em / / / A7 / / /	B7 / / / /	G — B7 —
<u>3 • 3 3 • 0</u>	<u>#2 • 2 2 • 0</u>	<u>3 • 7 6 6 6</u>	<u>#2 • 6 2 2 2</u>	<u>5 • 5 7 • 7</u>

DC Coda

5 — #4 —	<u>5 6 6 - 5 #4</u>	<u>6 5 5 - 0</u>	2 — — 0	<u>7 7 7 2 2 2</u>
<u>3 3 3 7 7 #4</u>	<u>5 6 6 - 5 #4</u>	<u>6 5 5 - 0</u>	<u>6 5 5 - 0</u>	<u>7 7 7 2 2 2</u>
Em — Bm —	C6 — D7 —	G — • 0	G — • 0	G — Bm —
<u>7 • 7 2 • 0</u>	<u>1 • 1 2 • 0</u>	<u>5 — • 0</u>	<u>5 — • 0</u>	<u>5 - 7 -</u>

DC Coda

<u>3 3 3 7 7 #4</u>	<u>5 6 6 - 5 #4</u>	<u>6 5 5 - 0 2</u>	<u>7 2 2 0 2 7 #4</u>	3 — • 0 2
<u>3 3 3 7 7 #4</u>	<u>5 6 6 - 5 #4</u>	<u>6 5 5 - 0 2</u>	<u>7 2 2 0 2 7 #4</u>	3 — • 0 2
Em — Bm —	C6 — D7 —	G — / —	G — / —	Em — • 0
<u>7 • 7 7 • 7</u>	<u>1 • 1 2 -</u>	<u>7 - 7 -</u>	<u>5 • 5 5 • 2</u>	<u>5 • 5 5 • 0</u>

poco apoco rit

<u>7 2 2 - •</u>	<u>2 3 3 #4 5 7</u>	5 — — 0
<u>7 2 2 - •</u>	<u>2 3 3 #4 5 7</u>	5 — — 0
G — / —	Em7 — GM7 —	G — + 0
<u>5 • 5 5 • 2</u>	<u>5 • 5 5 • 2</u>	5 — — 0

fin



HOW TO ENJOY ENSEMBLE {17}

指導部長 白鳥 達夫

大編成のアンサンブル

渡来100年を契機としてハーモニカ人口が急増していることは本当に嬉しい限りです。20人、30人のグループも次々と生まれて来ることと思います。

人数が多くなって来ても基本的には今までに御説明した四部編成（高、中、和、低）をそのまま利用して頂けば結構です。ただし高音部と中音部の中間の音域が欲しい事が多いので、F、F#、Gの転調楽器を持ったセカンドパートをプラスして五部編成を朝日カルチャーセンター（25名）やNHK文化センター（30名）では採用しています。

関西ハーモニカポップスでも簡単な曲にはこの五部制を利用していますが、スケールのおおきな曲になるともっと細かく別けて編曲をします。

ではポップスの楽器編成を次に御紹介します。

ソプラノ	パイプ	ホルン	2
アルト	パイプ	ホルン	2
1st	オリジナル	C C# B	5
2nd	オリジナル	F F# G	4
ビオラ	ハーモニカ	C C#	5
バス	ハーモニカ		2
ギター			1
ピアノ			1

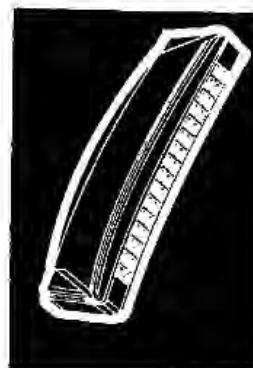

ソプラノホルンとアルトホルンは、オーケストラの管楽器の役目をはたします。吹く音ばかりの楽器ですからグリッサンドやトレモロも比較的楽に演奏出来ますし、それぞれがAとBのパートに分かれて美しいハーモニーを作れます。

1stオリジナルは、メロディの主演、複音21穴のCとC#を使いますが、b記号の多い時にはC#の代わりにBをb音として併用します。オーケストラの1stバイオリンの役目。

2ndオリジナルは、2ndバイオリンの役目。通常はFとF#を使いますが、#の多い時にはGを主体としてF#をb音として併用します。

ビオラハーモニカは1stよりオクターブ低く、オーケストラのビオラやセロの役目。鳴らし易いオリジナルのリードをそのまま使って2~4の特殊配列の楽器を鈴木楽器に特注して貰いました。

以上1st、2nd、ビオラは吸吹交互配列ですから音程が離れていたり、またアルベジオも比較的楽に対処することが出来ます。









バスハーモニカはコントラバス、セロ、更にファゴット、トロンボーンの役目。シングルリードのトンボ、ダブルでオクターブのホナーと鈴木を使い分けています。

ハーモニカ以外の補助楽器としては、ギターとピアノでリズムやコードを助けるばかりで

なく、弾く音（減衰音）で曲想に変化をつけたり、低音部を強化したりします。一時期、音色が似ている同じリード系の鍵盤ハーモニカやアコーディオンを使っていましたが、純粹にハーモニカだけの音色やテクニックを生かしたいと言う考えでこれを外しました。

それでは管弦楽曲をハーモニカ合奏スコアに編曲したものをご覧頂きましょう。曲はドボルザークのスラブ舞曲第10番です。

Allegretto grazioso

S		ソプラノホルン 2パート
A		アルトホルン 2パート
1		1st ハーモニカ C, C#
2		2nd ハーモニカ G, F#(4#b)
V		ビオラ ハーモニカ
B		コントラバス ハーモニカ
G		ギター
P		ピアノ

この編曲のもとになりましたオーケストラスコアをつぎにご紹介しておきます。どのようにハーモニカに移し換えているかを見比べてみて下さい。



Allegretto grazioso

Allegretto grazioso
molto espressivo

管弦楽スコアからの編曲に当たってはオーケストラの各楽器の性能、特長について或る程度は知っておかなければなりません。しかし、それより先ず大事なことはハーモニカの方の合奏楽器それぞれの特長を自分でも試してみても熟知して置くことが一番肝心です。

簡単な曲の場合は前に申し上げたように5パートで次のように書いています。

高C	#4 6	5	-	0	#4 6	5	-	0	#4 6	5	3	5	1	3	-	0
ⒸC	7 2	1	-	0	7 2	1	-	0	7 2	1	6	1	4	6	-	0
中C	0	3	-	0	3	-	0	3	1	3	5	4	-	-	-	-
和C	0	0	C	C	C	0	C	C	C	0	C	0	C	0	C	C
低C	0	1	-	0	1	-	0	1	0	1	0	1	0	1	-	0

高音部はソプラノホルンと1stオリジナルが担当します。

⑥はG調を主体とした2ndオリジナルを表わします。この曲では高音部と同じことをしていますが、曲によっては中音部と同じことをしたり、別に高と中の中間の音を受け持ったりします。

中音部はアルトホルンとピオラハーモニカが担当します。

和はコードハーモニカ、低はベースハーモニカ、そしてギターとピアノが和と低を受け持ちます。

ハーモニカを通じて一つになった皆さんの美しいアンサンブルの響きが近畿の空一杯に広がって行くことを心から祈念してこの稿を終わらせて頂きます。有り難う御座いました。



96/4/29ハーモニカフォーラム96で
模範演奏を行うアザレヤ・カルテット



96/4/29ハーモニカフォーラム96で
講習を行う岩崎重昭氏(右)と
ヘルプする大矢博文氏(左、当連盟会員)

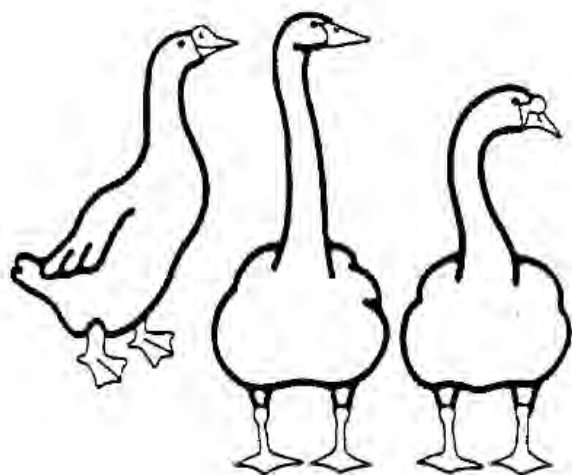

ピアノは「楽器の王様」、ヴァイオリンは「楽器の女王様」、と言われているが、私は、ハーモニカは「楽器の王子様」、と言ってきた。

昨年アンデパンダン・ハーモニカコンサートで「枯葉」を演奏した翌日、連盟で聞いたと言われてお電話をいただいた。昨日聴いたハーモニカの音色が何とも美しく今でも耳に残っている、譜面を送って欲しいとのことであった。譜面は早速お送りしたが音色が美しいと感じていただいたとしたら、譜面のせいでも演奏のせいでもなくハーモニカのせいでしょうと、申し上げた次第だ。とゆうのはこのハーモニカには皆様がお使いになっているハーモニカと違う2つの秘密？があった。

世界チャンピオンの吉森正隆先生、小林忠夫先生からもご指摘頂いた。その秘密？の一つが「純正律調律」だったのだ。皆様も、スローの曲を歌うごとく演奏されたときなど、音が狂っているように感じられることがしばしばあることではと思いますが、これが「平均律調律」の欠点なのです。複音ハーモニカはほとんどが「移動ド法」で演奏（ただし我が「関西ハーモニカ・ポップス」は「固定ド法」で演奏）されているのだから、「純正律調律」が当然なのである。ヴァイオリンを平均律で演奏しろと、いわれても出来ないし、素人にピアノを調律させると純正律になってしまうだろう。

前置きはこのくらいにして、どのように調律するのか念の為説明します。

1 チューナーがない場合

- 1) ハーモニカの上側（表リード側）の吹口にビニールテープを張って塞ぐ
- 2) 下側を、感で純正律で調律する。これが出来ない方は2.の方法で行う
- 3) ビニールテープをはがす
- 4) 上側を、下側より2ヘルツぐらいピッチを上げて調律するが、あなたのお好きな様にトレモロ（ビート）を調律する
但し 上側で単音演奏される方は上下逆にして下さい

2 チューナーを使う場合

- 1) ハーモニカの上側（表リード側）の吹口にビニールテープを張って塞ぐ
- 2) 下側を、チューナーを使って下表の様に調律する

階名	ド	レ	ミ	ファ	ソ	ラ	シ
補正值	+16	+20	+2	+14	+18	±0	+4

単位=セント

例えば「ソ」は平均律より18セント高く調律する

- 3) ビニールテープをはがす
- 4) 上側を、下側より2ヘルツぐらいピッチを上げて調律するが、あなたのお好きな様にトレモロ（ビート）を調律する。その他1と全く同じです

複音ハーモニカは純正律調律してこそ「楽器の王子様」と言えるのかもしれませんがハーモニカにはまだまだ分からないところや、改良の余地がいっぱいあります。皆様もハーモニカを色々いじくってごらんになる事をお進めいたします。 Fine

「セント」ってなーんだ？

入江章次

ハーモニカ修理講習会で質問が出ていました。セントって何処かで聞いたことがある言葉です？ そうそう、100%まちがいないで！ とか 降水確率30% 等、毎日聞ける言葉ですが、あれと同じなのです。%は $\frac{1}{100}$ を、下側の0を1つ上側（分子側）に移して、記号化したものが % です。セント、cent. は $\frac{1}{100}$ を表わしています。もう1つ、海外旅行された方は？ とくれば、そうです、1ドルの $\frac{1}{100}$ が、1セントです。セントって、こんなにも身近な単位だったのです。

ところが、音楽界で使うセントは、少し事情が違います。1ドルから100セント引きますと、0になりますが、C* から100セントひくとCになってくれなければなりません。220Hzの Aの音+100セントも、440Hzの Aの音+100セントも、880Hzの Aの音+100セントも、同じくA* になってくれなければなりません。

1オクターブは周波数の「比率」が、1:2です。この間を、比率で2等分すると、約1.4 になります。つまり「ルート2」、または「平方根2」です。

では、2等分ではなく、3等分すると、「立方根3」 約1.26 になります。

逆に 1.26 を3回掛け合わせると、約2になります。

そこで半音を「比率」で100等分したのが「1セント」とゆう訳です。半音は、オクターブを「比率」で12等分したものですから、「1セント」は 2の1200乗根、言い方を変えれば、 2^{-1200} であり、 $^{1200}\sqrt{2}$ であります。log でも表わせます

では「1セント」はいくつになるのか言いますと、1.00057779 となりますが、私のコンピュータは安物ですからこのさきの数字はでてきません。

C の音に 100回さきの数字を掛け合わせると C* になります。

ハーモニカを平均律で調律する場合、特に「チューニングメータ」がないと、とてもややこしくなります。「チューニングメータ」を購入される場合、LEDで、表示するのではなく、指針のついたメータ方式のほうがこまかく表示してくれます。

ところで、複音ハーモニカは1200セント高いので 中音の A が、440Hzと 思ってる方がいらっしゃるかも知れませんが、実際は 880Hzです。 Fine.



メータ方式チューナ



第1回アジア国際ハーモニカ大会 いっしょに行きましょう！

第1回アジアハーモニカフェスティバルが、今年10月26日(土)27日(日)に台湾の台北で行われます。コンテストもあります。

詳細は次のとおりです。大いにご参加し、日本の力を示しましょう。

全日本ハーモニカ連盟(03 3802-1772トンプオ楽器)で羽田発のツアーを組みます。

関西からも行くかたが多ければ、関西空港発のツアーにしたいと思います。

これより詳細なもの及び複音の課題曲は、仲村理事長(06 624-5606)及び飛田事業部長(0774 41-6568)のところにありますので、お問い合わせください。

会期 96/10/26土曜日—96/10/27日曜日
8:00am—9:30pm

場所 台北駅ビル会議室、コンサート・ホール

主催 中華民国ハーモニカ芸術促進会

参加費(大会のみ) 300元 約1200円
コンテスト参加費1回につき200元 約800円、
大合奏のみは一人50元

内容 コンテスト8区分、コンサート、親睦パーティ、セミナー、
オープンステージ、その他

コンテスト 複音ジュニア(満15才以下)、
複音シニア(これだけは課題曲及び自由曲で審査)、
課題曲は仲村理事長又は飛田事業部長からもらってください。
クロマチックソロ、二重奏、三重奏
小合奏(4-9)、大合奏(10-45)、テンホール
制限時間6分、大合奏のみは8分

申し込み締め切り 6月30日 消印日付による。期日後は受け付けられません。

参観のみは、期日以後は参加費の倍額で受付られる。

コンテスト応募者は自分の楽譜を7部同封すること。

曲目は、7月31日までなら変更できる。

申し込み先 台北市復興路402巷8号6月楼 中華民国口琴芸術促進会

コンテスト入賞者には賞品及び最高3万円の賞金が出ます。

JTBのツアー(羽田発中華航空利用) 10/25(金)出発、28(月)帰国
各朝食及び27日のパーティつき 10万円から11万円(参加人数による)

ツアーの問い合わせ JTB 亀戸支店 高橋明治 03 3682-0046

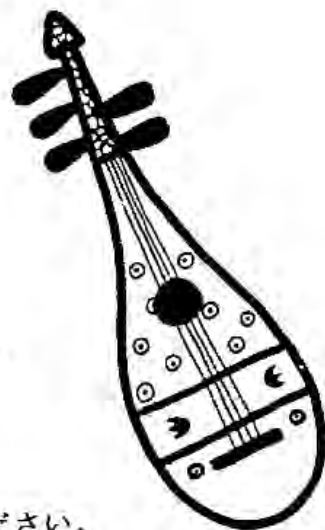

来年のワールドハーモニカフェスティバルのために、今から練習と貯金とドイツ語の勉強を！！

来年のワールドハーモニカフェスティバルは、1997年10月16日から19日まで、ドイツのハーモニカの故郷、トロシingenで行われます。今回は2年毎のコンテストも行われます。

トロシingenのフェスティバルには、毎回日本からも多くの愛好者が参加し、いい成績を持って帰っております。

我々の仲間にも、すでに行くという意志表示をしている人が多くおりますので、その場合関西空港発のツアーを組んで行きたいと思えます。

今から練習と貯金とドイツ語の勉強をお願いします。

トロシingenはドイツの西南、スイスやフランスに近いところにあります。普通の地図では載っていません。ホーナー・ハーモニカの本拠地です。

このツアーでトロシingen以外にどこへ行くか、考えるだけでも楽しいことですね。

スイスのアルプスに行って、「サウンド・オブ・ミュージック」の気持ちになってハーモニカを吹きましょうか。またはウィーンに行ってシュトラウスのワルツを吹きましょうか。あるいは、ミュンヘンへ行ってビールに溺れますか。



96/5/10 府立文化情報センター
連盟研修会 (講師 白鳥達夫) にて

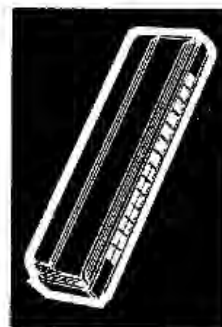

96-5-30

お宝買います！

下図のような流線形のホーナーの「クロモニカⅡ」を25000円で譲ってください。1960年代にあったものです。
演奏出来る（壊れてないもの）ものに限りです。

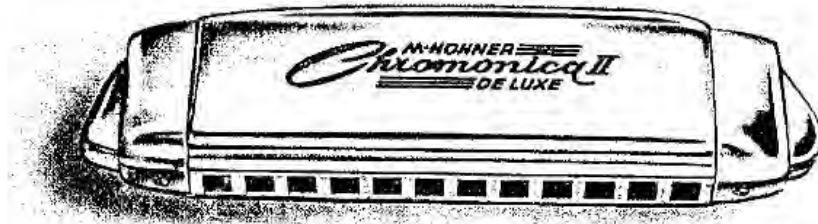

591堺市東浅香山町3丁104番地 5棟201号

吉村 則次

電話及びFAX 0722 51-9398

宝譲ります！

今では幻のハーモニカとなった

CBHモデルのCBH2016（16穴）、CBH2012（12穴）

黒いクロマチック・ハーモニカです。

1960年代の終わりにチェンパー・ファンが考案し、ホーナーが製作していたもので、愛用者も多くいたのですが、両者間のなんらかのトラブルのため、品物はいいのに早々と製造中止となった歴史を持つものです。市中にはあんまり出回っていません。

新品同様の品

ご希望のかたは、希望買値をお知らせください。



591堺市東浅香山町3丁104番地 5棟201号

吉村 則次

電話及びFAX 0722 51-9398

同様趣旨の広告求めます。当連盟会員に限り無料で掲載できます。

新入会者ご紹介
神奈川県、長野県のかたも
会員となりました。

前号発行以後、次のとおり9名の新入会者がありました（入会日順）。
これで、会員数は181となりました。

宮下 豊光	399-71長野県東筑摩郡明科町七貴4446-2	0263 62-3269
河野 浩宣	653神戸市長田区大橋町9-5-1	078 643-2736
大矢 博文	243神奈川県厚木市恩名1010-8	0462 21-5930
坂川 重雄	561豊中市庄内東町3-19-15	06 332-1402
島田 征夫	666-01川西市水明台2-3-28	0727 92-1282
功刀 玲二	(くぬぎれいじ) 610-11京都市西京区大原野西境谷町2-9-22-502	075 332-6851
内山 進	536大阪市城東区鳴野西1-10-1	06 967-5635
辻田 鏡三	636奈良県北葛城郡王寺町本町5-2-38	0745 73-1856
竹内 良一	651-21神戸市西区伊川谷町別府93-1プレステージ西神戸Ⅲ207号	078 974-5519



電話番号、住所訂正依頼

前号127号の34ページの会員名簿の「その他の府県」の斎藤壽孝氏の電話番号に誤りがありましたので、訂正しお詫びします。

斎藤壽孝 電話番号 (正) 03 3751-0638 (誤) 03 3827-8677

住所変更

畑 婦美子 583藤井寺市沢田2-7-17松尾コーポ南棟1F東

会員の住所、電話番号等、会員名簿記載事項の変更の場合は、すぐ会計部長後藤貞男(0724 41-0552、勤務先06 612-3111)に通知をお願いします。

以上

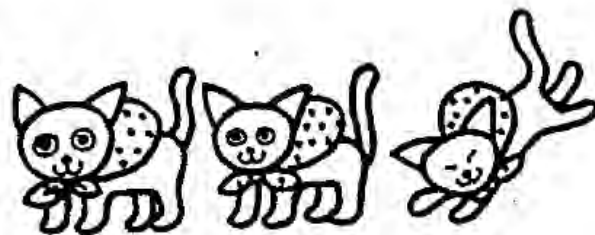

関西一モニカ連盟 会員名簿 (五十音順) 96-5-21現在

青木 聰	636-	奈良県生駒郡平群町初香台	2-9-5	07454 5-2080
青地 貞夫	651-11	神戸市北区鈴蘭台	西町4-5-35	078 593-0254
赤崎 智勢子	636-	奈良県生駒郡三郷町夕陽丘	3-06	0745 73-2710
秋野 実	536-	大阪市城東区関目	3-13-26	
浅尾 彰人	593-	堺市堀上町	429番地	0797 89-0408
浅見 満夫	611-	宇治市神明石塚	71-10	0774 22-1683
味木 繁喜	503-03	岐阜県海津郡平田町今尾	4214	0584 66-3735
天野 恭子	561-	豊中市庄内東町	4丁目4-5	06 333-1456
新井 尚子	600-	京都市下京区花屋町通西洞院	東入る563	075 361-3982
新井 善久	600-	京都市下京区花屋町通西洞院	東入る563	075 361-3982
安藤 要	611-	宇治市小倉町南堀池	45-7	0774 22-1009
石田 勝巳	610-01	京都府城陽市富野高井	60-117	07745 2-3812
石塚 博章	595-	泉大津市森町	2-16-13	0725 23-3535
板村 忠重	666-01	川西市水明台	2-3-70	0727 93-0594
井上 純一	569-11	高槻市奥天神町	1-3-16	0726 81-6226
猪飼 幸太郎	615-	京都市右京区西院下花田町	28	
今井 康郎	663-	西宮市甲子園9番町	11-50-701	0798 48-1885
入江 章次	569-	高槻市氷室町	3-6-16	0726 95-0654
岩崎 恭史	593-	堺市土師町	3051	0722 77-1726
岩村 実一	611-	宇治市広野町東裏	71	0724 41-6324
上田 正利	657-	神戸市灘区岸地通	5-2-5	078 861-5321
植田 利雄	606-	京都市左京区岩倉中町	221-1	075 721-2355
上本 洋	631-	奈良市富雄北3	21-5-301	0742 43-7738
浮田 一二三	589-	大阪狭山市ぐみの木	2-362-6	0723 66-1925
宇佐美 進	573-	枚方市招堤南町	2-7-15	0720-57-2077
内山 進	536-	大阪市城東区鳴野西	1-10-1	06 967-5635
宇津原 昭	567-	茨木市白川	2-14-5	0726 34-2827
梅田 恒弘	611-	宇治市宇治塔川	3-11	0774 21-2373
梅本 醇子	655-	神戸市垂水区千鳥ヶ丘	3-20-34	078 709-5339
戎井 正隆	509-61	瑞浪市小田町	223-2	0572 68-8456
大石 喜一郎	567-	茨木市新郡山	2-31-35	0726 41-2087
扇 実	546-	大阪市東住吉区西今川	3-13-17	06 702-4528
太田 しげ弘	538-	大阪市鶴見区今津中	2-4-7-906	06 967-4659
大西 浩一	672-	姫路市白浜町	2-568-2-304	0792 46-3718
大矢 博文	243-	神奈川県厚木市恩名	1010-8	0462 21-5930
岡田 進玄	632-	天理市檜垣町	460	07436 6-1602
岡村 貞彦	569-	高槻市松ヶ丘	4-37-6	0726 87-1953
奥野 隆司	651-	神戸市中央区熊内橋通	5-4-1	
小田 進幸	576-	交野市森南3	-16-9	0720 93-2814
織田 太郎	531-	大阪市北区長柄中	1-1-7-205	06 358-7008
小野 清	538-	大阪市鶴見区諸口	1-10-12-711	06 913-7171
加久田 吉夫	546-	大阪市東住吉区針中野	4-2-16	06 702-0133
片桐 渡	599-02	阪南市舞	1-29-11	0724 71-0320
加藤 ミヨ子	596-	岸和田市小松里町	288-4	0724 43-4721
金川 一	576-	交野市森南3	-39-11	0720 91-1798
川端 昭吾	709-08	岡山県赤磐郡山陽町桜ヶ丘	西 10-13-27	08695 5-5730
川本 健治	611-	宇治市南陵町	2-1-215	
神戸 栄一郎	545-	大阪市阿倍野区昭和町	5-4-9	06 621-5485
菊地 好晃	578-	東大阪市吉田島之内	100 吉田住宅1-104	06 744-8385
北尾 郁子	565-	吹田市古江台	5-2-A3-202	06 832-7370
北尾 秀夫	600-	京都市下京区岩上通仏光寺	上る	075 841-9681
北川 啓太郎	569-	高槻市栄町	2-34-3	0726 93-5015
木原 徳夫	562-	箕面市半町	2-14-41	0727 21-5939
木村 さかえ	657-	神戸市灘区烏帽子町	3-1-12	078 882-3156
楠田 華子	611-	宇治市神明石塚	54-152	

楠陽児	533-	大阪市東淀川区相川	1-2-1-801	06 349-5573
功刀玲二	610-11	京都市西京区大原野西境谷町	2-9-22	075 332-6851
久保田隆	610-03	京都府綴喜郡井手町井手清水	39-2	0774 82-2544
倉増隆子	657-	神戸市灘区将軍通	4-2-14	078 871-4642
黒田吉郎	615-	京都市西京区桂野里町	10	075 381-5847
河野浩宣	653-	神戸市長田区大橋町	9-5-1	078 643-3736
小島肇	630-01	生駒市真弓	2-7-21	07437 8-5475
後藤貞男	596-	岸和田市春木旭町	36-17	0724 41-0552
小西善三郎	611-	宇治市羽拍子町	67	0774 41-6785
小林敬	558-	大阪市住吉区长居	2-9-28	
小林忠夫	604-	京都市中京区壬生賀陽御所町	3-20 賀陽コー	075 801-5687
近藤隆	558-	大阪市住吉区长峽町	1-2	06 671-2938
斉藤孝子	146-	東京都大田区池上	3-37-6-202	03 3827-8677
坂井信	532-	大阪市淀川区十三東	5-5-21	06 301-1004
酒井涼爾	532-	大阪市淀川区東三国	6-18-22-502	06 392-0391
坂川重雄	561-	豊中市庄内東町	3-19-15	06 332-1402
佐藤孝一	661-	尼崎市富松町	4-12-3	06 423-1808
飾磨一夫	662-	西宮市前浜町	11-5-406	0798 34-2154
志知昭治	651-	神戸市中央区脇浜	3-5-3-203	078 251-9231
島田征夫	666-01	川西市水明台	2-3-28	0727 92-1282
清水利枝	581-	八尾市長池町	2-4-27	0729 22-2742
庄戸寛忠	657-	神戸市灘区烏帽子町	3-1-6 橋本マンション	078 861-6316
白鳥達夫	577-	東大阪市大蓮東	2-9-12	06 728-7951
千田清忠	584-	富田林市高辺台	2-27-26	0721 29-8235
高谷種明	573-	枚方市中宮北町一番	24-402	0720 49-3411
高松之晴	562-	箕面市桜ヶ丘	4-5-4	0727 23-7824
高見登	673-14	兵庫県加東郡社町中古瀬	316-3	0795 42-1690
高畑幸夫	612-	京都市伏見区羽束師鶴川町	104	075 933-3704
竹内良一	651-21	神戸市西区伊川谷町別府	93-1 プレステージ	078 974-5519
田代敏胤	630-	奈良市六条西	3-12-2	0742 46-2473
田中啓介	561-	豊中市服部寿町	1-10-10-403	06 864-2544
田中幹子	610-11	京都市西京区大原野上里鳥見町	14-20	075 331-1033
田中祥雄	610-11	京都市西京区大原野上里鳥見町	14-20	075 331-1033
谷口昌子	520-	大津市本宮	2-10-6	0775 22-2540
谷本尚子	653-	神戸市長田区宮川町三丁目	35	078 691-5334
田上元英	556-	大阪市浪速区大国	3-1-1	06 648-0030
壇和雄	663-	西宮市南甲子園	3-3-24 マンハイム2-2	0798 47-6102
辻田鑛三	636-	奈良県北葛城郡王寺町本町	5-2-38	0745 73-1856
筒井松太郎	520-	大津市錦織	2-9-16	0775 22-5466
坪田康男	600-	京都市下京区西洞院花屋町西角		075 371-6280
出村佳津男	535-	大阪市旭区高殿	3-19-25	06 952-5583
寺坂幸子	636-	奈良市生駒郡三郷町三室2丁目	3-21	0745 72-0910
寺田敏雄	538-	大阪市都島区中野町	5-8-37-2-5	06 928-8386
寺村安雄	590-01	堺市庭代台	1-37-20	0722 97-5737
徳永延生	536-	大阪市城東区諏訪	3-9-3	06 963-2536
戸田秀徳	674-	明石市大久保町山手台	1-70	078 036-3320
豊島良和	662-	西宮市柳本町	10-5	0798 74-1236
中居隆博	610-11	京都市西京区大原野西境谷町	2-9 17-1	075 333-1455
中川敬一	665-	宝塚市南口	2-12-30	0797 72-2092
永崎祐子	636-	奈良県生駒郡三郷町美松ヶ丘東	1-5-5	
中島喬	732-	広島市東区若草町15番5号		082 264-0171
中瀬清	615-	京都市西京区御道路町	8-10	075 391-4588
中田庄太郎	546-	大阪市東住吉区田辺	4-4-7	06 622-5444
中西康四郎	611-	宇治市木幡中村	4	0774 32-0366
永野富康	583-	藤井寺市小山	5-5-8	

長浜 忠夫	657-	神戸市灘区岸地通4-1-17	パーフェクトリ	078 871-4543
永久 欣二	573-	枚方市三栗1-14-10		0720 56-3659
仲村 眞	545-	大阪市阿倍野区三明町2-6-10		06 624-5606
西田 幸司	658-	神戸市東灘区住吉山手4-5-18		078 856-9795
西谷 喜美子	619-02	京都府相楽郡精華町北稻八間丸山25		07749 4-4889
西本 豪介	576-	交野市森南2-13-8		0720 91-8883
野瀬 敏男	611-	宇治市小倉町南浦94		0774 23-2094
野呂 芳子	565-	吹田市千里山東町2-17-E207		06 388-6138
橋本 隆太郎	583-	藤井寺市小山藤美町15-14		0729 55-7574
長谷川 郁子	530-	大阪市北区堂山町15-4-1105		06 314-3136
畑 婦美子	583-	藤井寺市沢田2-7-17	松尾コーポ南棟1階東	
花岡 眞吾	562-	箕面市西小路3-6-12		0727 22-2488
林 ヨシ子	563-	池田市天神1-5-36	F号	
速水 純	604-	京都市中京区富小路三条上る		075 221-2720
樋口 武雄	602-	京都市上京区一条御前西入る下る西町102		
飛田 保雄	611-	宇治市広野町寺山17-79		0774 41-6568
平口 謙二	579-	東大阪市額田町4-3		0729 87-2300
平田 弘	545-	大阪市阿倍野区元町2-8	ハイツ三善2F	06 623-4800
吹上 晴彦	602-	京都市上京区上立売浄福寺西入る	ヴィラエスポ	075 451-5243
福岡 悟	533-	大阪市東淀川区東淡路1-5-2-901		06 322-2360
藤本 勇	633-	奈良県桜井市阿部323		
藤本 春市	611-	宇治市宇治半白79-10		0774 22-8269
船井 伯郎	543-	大阪市天王寺区小宮町1-15		06 771-2517
古澤 良亮	558-	大阪市住吉区清水丘2-13-16		
穂積 庄三郎	590-05	泉南市樽井1574		
保理江 元子	610-03	京都府綴喜郡田辺町大住ヶ丘4-5-8		0774 62-7649
堀本 幸子	657-	神戸市灘区楠丘町2-5-13		078 851-8175
前田 定徳	657-	神戸市灘区城の下通1-6-14		
松川 義明	639-22	奈良県御所市東松本365-40	かつらぎ台西	07456 3-2077
松崎 久子	630-	奈良市六条西3-7-14		0742 46-9818
松下 鈴子	574-	大東市南新田1-22-403		
真鍋 仁規	530-	大阪市北区天満橋1-2-3	泉尚寮内	06 351-5361
三木 素三男	581-	八尾市若林町3-177-5		0729 49-8189
水井 一雄	669-23	兵庫県多紀郡丹南町野中402	安達医院	07959 4-0548
水野 昭三	558-	大阪市住吉区長居東3-15-26-205		06 699-6876
皆木 勉	631-	奈良市朱雀3-5-3		0742 71-1636
三原 利夫	665-	宝塚市口谷西3-30-31		0797 89-0408
宮下 豊光	399-71	長野県東筑摩郡明科町七貴4446-2		0263 62-3269
村上 浩一	653-	神戸市長田区西丸山町3-1-22		078 621-0414
村上 博昭	630-01	生駒市ひかりが丘1-13-20		07437 9-9559
村田 潤	611-	宇治市木幡中御蔵山5-5-14		0774 32-1063
森近 正明	720-	広島県福山市山手町1-51		0849 51-6244
森本 恵夫	125-	東京都葛飾区青戸2-10-7		03 3693-4438
屋嘉比 盛行	581-	八尾市荘内町1-2-11		0729 92-1754
八木 陽子	591-	堺市新金岡町2-1-5-126		0722 54-5659
保田 和子	530-	大阪市北区天神橋2-411		06 351-8850
山川 佳代	611-	宇治市開町31-9		0774 43-8852
山川 美英	572-	寝屋川市三井が丘1-1	A3-306	0720 32-8938
山広 延良	655-	神戸市垂水区旭が丘3-15-15		078 709-6652
山村 信彦	606-	京都市左京区岩倉中町377		075 722-0695
山本 一郎	669-13	三田市狭間ヶ丘5-5-3-702		0795 64-0408
由上 貴志世	663-	西宮市今津大東町6-7		
横井 ひさこ	565-	吹田市千里丘中27-24		06 877-4537
横浜 孝行	591-	堺市日置荘北町44-28		0722 85-2543
横山 賢一	569-	高槻市松が丘2-19-8		0726 87-9769

吉岡	とみ子	658-	神戸市東灘区御影中町4-3-17	078 851-3280
吉岡	正夫	631-	奈良市富雄北1-1-12	0742 48-4493
吉川	公代子	651-21	神戸市西区持子3-50-2	078 928-5841
吉崎	淳子	557-	大阪市西成区千本南1-1-11	06 661-6193
吉田	和男	570-	守口市東光町三丁目10番	06 998-8950
吉見	治	555-	大阪市西淀川区中島1-6-10	
吉見	忠	610-11	京都市西京区大枝南福西町1-4-66	075 331-5980
吉村	次宣	591-	堺市東浅香山町3-104-5-201	0722 51-9398
吉本	雅宣	536-	大阪市城東区新喜多1-2-17-608	06 930-7010
吉森	正隆	594-	和泉市伯太町1-5-35-114	0725 43-8720
吉年	謙介	583-	羽曳野市野々上1-2-14	0729 54-0220
六島	昭治	666-	川西市萩原台西1-120	0727 57-8657
渡辺	孝好	590-	堺市浅香山町1-53	0722 53-8841
渡辺	昇	669-23	兵庫県多紀郡篠山町東新町80	0795 52-0171
和谷	篤樹	600-	京都市下京区七条通西洞院西入大黒町239	075 371-7690
Mr. Yasuo Watani			Deisslinger Strasse 4 7218 Trossingen GERMANY	07425-4447

紙幅の関係で、住所の22字を超える部分が表示されておられません。

必要な場合会計部長にお尋ねください。

変更又は誤りがある場合、会計部長にご連絡ください。



96/5/10 府立文化情報センター
連盟研修会（講師 白鳥達夫）にて

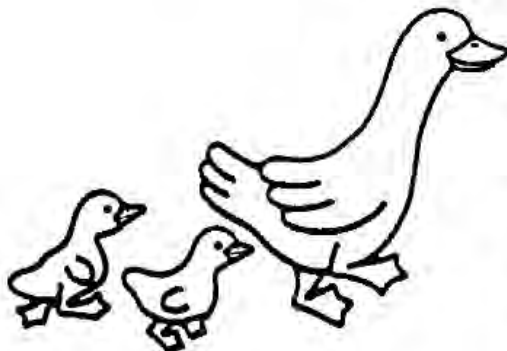
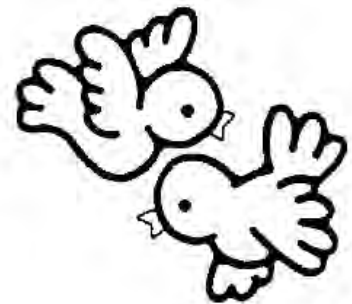

96/4/29 ハーモニカフォーラム96

私の愛聴盤

入江章次

編集局よりCDやテープの感想を」とあったので投稿します。CDを買う際第一に内容はどうかと考えるかと思ってしまふ。誰か買われた方がいらっしゃったら内容を聞きたいといつも思っている、そうゆう意味で記してみたいと思います。

- 1 風のささやき トゥーツ・シールマンズ PHCE-5001 日本フォノグラム
ジャズファンにハーモニカを意識しないで聴いてもらえる、ジャズそのものである。ハーモニカ吹きがジャズのまねごとをするのとは、まるっきり違う。CDケースの彼の顔を見ていると、「どうだい、吹いてみるよ」と言っているようだ。そのうえこのCDはとびっきり音が良い、つまり録音状態が良いのだ。オーディオマニアにお奨めする最高のものだ。マスターリングが最高だ。LP時代の28MJ-3221も素晴らしい録音だったが、ハーモニカは一枚ペールがかかった様な音だった。CDにはそんなところは全くない。
- 2 シエスタ シグムンド・グローブン NOCD-15069 NOPA
昨年10月11日 世界ハーモニカフェスティバルで素晴らしいステージを聴かせてくれたが、是非TV放映してほしかった。このCDはこの時のステージよりもっと素晴らしい。自作あり、ライブ盤ありで、伴奏はオーケストラだ。彼の演奏を聴いた後は、ほかのものはみんな古く感じてしまうし、ハーモニカに対する考え方も少し変わるのではないだろうか。横浜のステージでも、グローブンはハンドカバーは使っていなかったが、ジョー・サキモトとの共演の時はお付き合いなのか少し使っていた。水と油が共演している様な感じもした。欲を言えばもう少しリバーブが少ないほうがよい。
- 3 風と戯れて ロバート・ボンフィーリオ BVCF-2506 BMGビクター
オーケストラをバックにしている興味深く、音も良いのだがハーモニカは強烈なハンドカバーを使っているからペールの掛かった様な音で、その点からもオーケストラの音と、とけ合いにくい。チェン・バー・ハンが先生だけに？でもお勉強の参考にするには良いと思う。
- 4 ジムノペディー トミー・ライリー POCL-3683 ポリドール
何と言っても、彼の「子犬のワルツ」は聴いていて気持ちがいい。ハーモニカ吹きでない人に聴かせると、きっとハーモニカを吹いてみたいと思うだろう。同じく彼のCHAN-8645はスタンダードばかり入っていて、彼の語りかけてくる様なハーモニカと、懐かしさに、聴いていると涙が出てきそうだ。
- 5 月の光 ラリー・アドラー POCL-3759 ポリドール
正にキングオブハーモニカの真髄を余すところなく聴ける。いつまでも生きていてほしい。一生をハーモニカにかけた情熱のなみなみならぬものを感じ頭が下がってくる。聴いていると自然に情熱が湧いてくる。それにしても、あの横浜のステージは永遠に脳裏から消えない。あなたのライブラリーに是非一枚。これを聴いた後は誰でも「月の光」を吹いてみる事だろう。録音も良い。

- 6 ハーモニカマジック ジェリー・アドラー USACD-785
 ラリー・アドラーの兄弟だが、何を吹いているのか分からない。買っても何も得るところがない。ラリー・アドラーに似た音ではあるが。
- 7 アドラトリオ "NIGUNIM" (ファックス) FAX972-9-457087
 横浜のガラコンサートで素晴らしい演奏を聴かせてくれた。放映されたので多くの方が聴かれたと思う、録音も良くて彼等の魅力を十二分に聴かせてくれたが、このCDは、やたらにリバーブが多く、エコーもかかっている、聴きにくい。バスの音の加工の仕方も、横浜のものとは少し違っている。残念だ。
- 8 バルセンチーノ 藪谷幸男 TOCT-9145 東芝EMI
 今までの日本人の古くさを剥取ったような、元気あふれる演奏である。オーケストラバックでかっこいい。ご本人とお話しても、非常にバイタリティを感じる。CDケースの写真そのものである。どうも元気の出ない方は、一度お会いすると良いでしょう。録音は良が、リバーブだけは長すぎる。
- 9 荒城の月 佐藤秀廊 FOCD-2516 フォンテック
 内容は私ごときが何も言うことはないが、ただどうしたことか時々ひどいゴロの様な音が出る。LPのRFO-1031には、どこを探してもこんな音はない。録音技術者のミスなのか。良い原盤が無いならお貸ししたのに。 Fine.



トゥーツ・シールマンズのLP 28MJ-3221 のジャケット



92年7月31日(4年前)大阪ステーションホテル
クロード・ガーデン コンサートにて
左から 吉村、斎藤、相庭尚子(p)、飛田、後藤、
上野(故人)、西本、ガーデン、楠、上本、金川、村田



関西ハーモニカ連盟